



**YANMAR**

# SV19VT

MINI ESCAVATORE



Peso operativo (tettuccio / cabina)

1880 / 1970 kg

Motore

3TNV76-QBVA

Forza di penetrazione (avambraccio corto / avambraccio lungo)

11,4 kN / 9,3 kN

Forza di scavo (benna)

16,7 kN



# POTENZA E PRESTAZIONI PER LE APPLICAZIONI PIÙ DIFFICILI





## DESIGN INNOVATIVO

Progettato per eccellere anche negli ambienti più impegnativi, il modello SV19<sub>VT</sub> è affidabile e robusto, rappresenta la scelta ottimale per le società di noleggio. Il posizionamento superiore del cilindro di sollevamento, il percorso interno dei tubi flessibili e le protezioni complete previste per i martinetti della benna ed avambraccio offrono a questo modello la massima protezione operativa riducendo al minimo i tempi di fermo macchina.



## MOTORE POTENTE

Il modello SV19<sub>VT</sub>, combina importanti prestazioni di scavo unite al basso consumo di carburante, utilizza l'innovativo motore Yanmar della serie TNV a 3 cilindri con iniezione indiretta, ed è ovviamente conforme alla normativa Stage 5.



## STABILITÀ INEGUAGLIATA

Con un peso operativo di 1.970 kg, un carro allargabile da 980 a 1.320 mm ed contrappeso in opzione di 50 kg, il modello SV19<sub>VT</sub> garantisce una grande stabilità. Per aumentare ulteriormente la sua flessibilità operativa, sia la lama che l'avambraccio vengono proposti in versione lunga o corta.



## VERSATILITÀ LEADER DI SETTORE

Il modello SV19<sub>VT</sub> è stato progettato per offrire la massima semplicità d'utilizzo. Può lavorare con diversi accessori idraulici grazie all'opzione della quarta linea idraulica a comando proporzionale. L'attacco rapido idraulico non rappresenta un problema perché sempre in opzione è prevista la linea idraulica dedicata.



## SICUREZZA IN CANTIERE

Ovviamente la cabina ed il tettuccio dell'SV19<sub>VT</sub> soddisfano le normative ROPS FOPS I TOPS. Oltre alle luci di lavoro a LED ed alla cintura di sicurezza arancione in dotazione standard gli operatori possono richiedere ulteriori dispositivi di sicurezza come ad esempio il sensore di cintura slacciata, le lampade rotanti arancione/verde, l'allarme di traslazione ed uno schermo anteriore in policarbonato (modello con tettuccio), per aumentare la protezione durante l'utilizzo del martello demolitore.



## IMPIANTO IDRAULICO UNICO

L'escavatore Yanmar SV19<sub>VT</sub> utilizza il sistema idraulico VIPPS di Yanmar. Si tratta di un impianto a sommatore di portate che cumula il flusso di pompe separate permettendo l'esecuzione simultanea di più manovre anche durante la traslazione. Questo impianto garantisce un perfetto bilanciamento tra forza, velocità, ed omogeneità dei movimenti



## ECCEZIONALE PRODUTTIVITÀ

Macchina compatta, robusta, efficiente ed affidabile, il modello SV19<sub>VT</sub> offre la massima produttività in una macchina estremamente compatta. Il design intelligente garantisce una lunga durata in servizio, un basso consumo di carburante ed facile accesso per la manutenzione. Ne consegue una notevole riduzione del costo totale di proprietà.



# POTENTE, PRODUTTIVO E COMPATTO

Progettato per lavorare in aree urbane all'interno di cantieri con spazi ridotti l'SV19vr è potente, compatto ed estremamente versatile. Il raggio di rotazione ridotto (anteriore e posteriore) unito all'ampio angolo di brandeggio (75° sx + 60° dx) offrono all'operatore un'eccezionale flessibilità operativa.

Con dimensioni compatte ed un peso di trasporto di soli 1750 kg/1840 kg (tettuccio/cabina), il modello SV19vr può essere facilmente spostato nei vari cantieri, con tutte le attrezzature in dotazione. I quattro punti di ancoraggio sul telaio inferiore (standard) ed altri quattro punti sulla torretta (opzione), massimizzano la sicurezza di trasporto.

# ROBUSTO, AFFIDABILE ED EFFICIENTE

Il mini-escavatore SV19vr dispone di un cilindro di sollevamento montato sul dorso del braccio, le linee idrauliche passano all'interno dello stesso ed i cilindri della benna e dell'avambraccio dispongono in dotazione standard della protezione completa (asta + cilindro). Tutti questi accorgimenti riducono moltissimo i tempi di fermo macchina dovuti alle rotture accidentali.

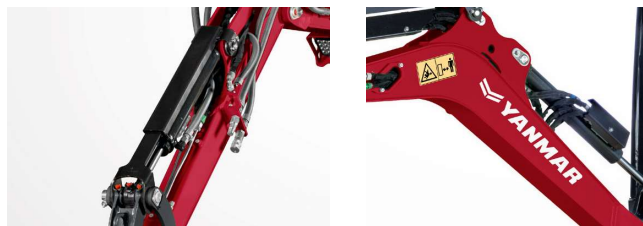

## AREA DI MANOVRA ECCEZIONALE

Adattabile, versatile e flessibile per rispondere con precisione alle richieste dell'operatore, il modello SV19vr è la soluzione ideale per tutti i piccoli interventi di movimento terra. Può essere allestito in diverse configurazioni operative: bracci lama lunghi o corti, avambraccio lungo o corto, contrappeso aggiuntivo di 50 kg. Questa ampia scelta di allestimenti unita all'ampio angolo di brandeggio contribuisce ad aumentare notevolmente l'area di manovra operativa, garantendo una flessibilità d'impiego davvero notevole.

## CARRO ESTENSIBILE

L'SV19vr dispone di un carro estensibile per incrementare la sua stabilità laterale. Tutta la cinematica di sfilo prevede elementi opportunamente sagomati per ridurre al minimo la possibilità di accumulo di terra o detriti.



Carro esteso :  
1 380 mm



Carro contratto :  
980 mm



# PRESTAZIONI ECCEZIONALI



Il modello SV19vr offre prestazioni e comfort operativo difficilmente riscontrabili in una macchina così compatta. Gli operatori possono contare su una forza di scavo di 16,7 kN ed una forza di penetrazione di 11,4kN (avambraccio corto). Ha due marce di trasferimento con velocità massima di 2,4 o 4,4 km/h ed una forza di trazione di 12,9kN. Un pulsante sulla leva della lama seleziona la marcia di trasferimento e la funzione auto kick down è standard. Il carro ben dimensionato ed il corretto posizionamento dei tre rulli di appoggio a doppia flangia garantiscono sempre spostamenti stabili e confortevoli.

Questo modello utilizza il sistema idraulico ViPPS di Yanmar che prevede una doppia pompa a cilindrata variabile ed una pompa ad ingranaggi. La loro portata massima è di 52,4 l/min. La pressione massima d'esercizio è di 220 bar. In opzione è disponibile una seconda linea idraulica a controllo proporzionale con una portata di 28 l/min ad una pressione di 120 bar.

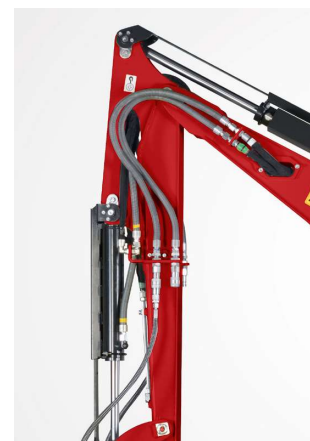



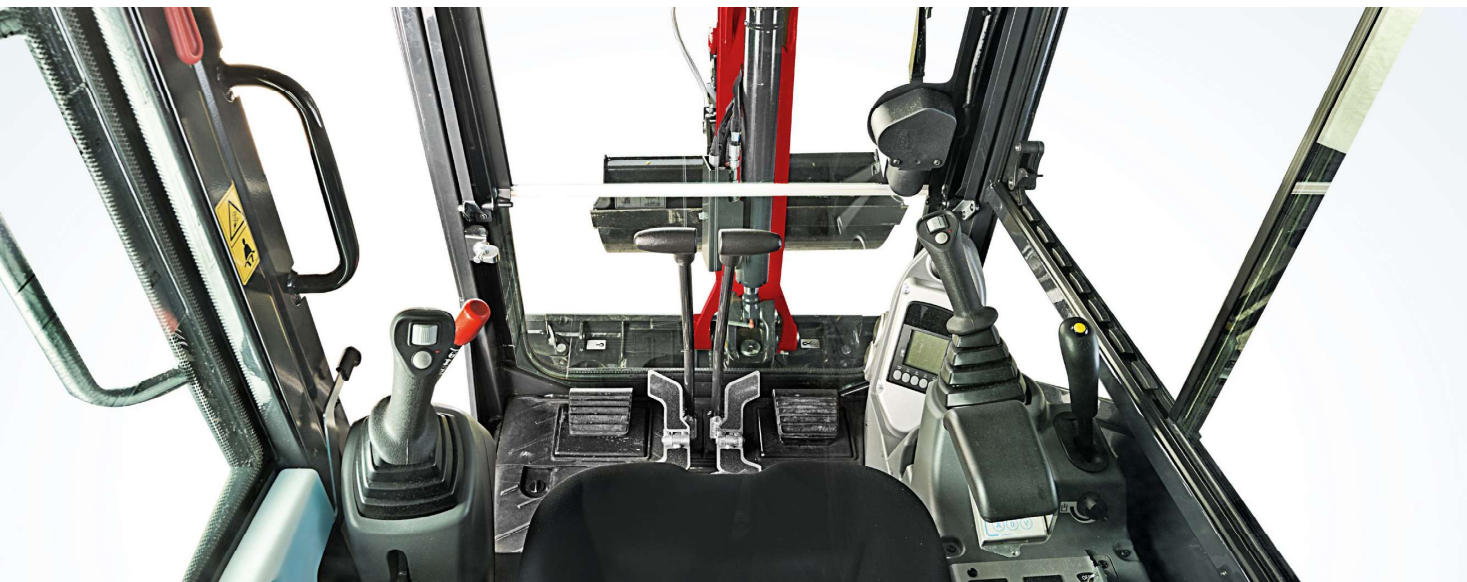

## DESIGN ACCATTIVANTE, LAYOUT ERGONOMICO



Progettato per migliorare la produttività e massimizzare l'efficienza in cantiere, il modello SV19vr si presenta con un design accattivante ed un layout ergonomico. La cabina offre una visibilità a 360° sull'area di lavoro mentre i pedali, le leve, tutti gli interruttori, il quadro di controllo con interfaccia LCD garantiscono la massima praticità d'uso. Il sedile completamente regolabile garantisce la comodità di lavoro desiderata in funzione dell'altezza e del peso dell'operatore. In ogni caso disponibile un sedile nella versione «premium» con schienale alto per migliorare ulteriormente il comfort operativo.

## SICUREZZA MIGLIORE DELLA CLASSE



In tutte le fasi di progettazione delle macchine Yanmar, la sicurezza dell'operatore rimane un concetto imprescindibile. Ovviamente anche l'SV19vr oltre ad essere certificato ROPS, TOPS e FOPS I dispone di una serie di accorgimenti fondamentali che aumentano ulteriormente la sicurezza in cantiere.

Le luci di lavoro a LED e la cintura di sicurezza di color arancione fanno parte della dotazione standard. Sono comunque disponibili altri accessori come le lampade rotanti di colore giallo o verde, il sensore di cintura slacciata, uno schermo frontale in polycarbonato per l'utilizzo del martello demolitore (versione tettuccio) che incrementano notevolmente la sicurezza operativa.







## MANUTENZIONE SEMPLICE

Per ridurre al minimo il tempo richiesto dai controlli quotidiani l'SV19vr è stato progettato per garantire la massima accessibilità. Si presenta con un' ampio cofano di accesso al vano motore ed altri due pannelli laterali completamente smontabili. Anche il distributore idraulico è facilmente raggiungibile spostando il pianale sotto i piedi dell'operatore. In questo modo tutti i componenti idraulici e meccanici sono a portata di mano per agevolare qualsiasi tipo di intervento. La batteria e la scatola porta fusibili sono ubicate all'interno di compartimenti dotati di chiusure e posti sotto al sedile dell'operatore per massimizzare la sicurezza.



## SMARTASSIST-REMOTE

Smart-Assist Remote è il sistema di gestione flotte di Yanmar di ultimissima generazione. Grazie all'uso della più recente tecnologia telematica, la posizione e lo stato delle macchine sono segnalati in tempo reale. Il modello SV19vr include nella sua composizione standard questa tecnologia che offre un controllo totale, consentendo ai gestori delle flotte di noleggio di tracciare le macchine da remoto, tramite PC o smartphone.



# FORZA DI SOLLEVAMENTO



Carico di ribaltamento, valutazione sulla parte anteriore



Carico di ribaltamento, valutazione su lato 90°

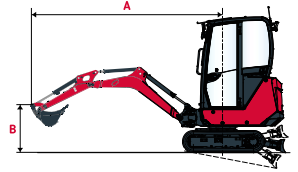

## Cabina, avambraccio corto

Lama abbassata										Lama sollevata							
A	Max	3 m		2,5 m		2 m		Max	3 m		2,5 m		2 m				
B	(A=)	≡H	☞	≡H	☞	≡H	☞	≡H	☞	(A=)	≡H	☞	≡H	☞	≡H	☞	
3 m	-	-	-	-	-	-	-	-	-	-	-	-	-	-	-	-	
2,5 m	2,45	345*	355*	-	-	-	-	-	-	2,45	340*	355*	-	-	-	-	
2 m	2,94	355*	355*	-	-	325*	325*	-	-	2,94	350*	350*	-	-	320*	320*	
1,5m	3,15	320*	320*	330*	330*	345*	345*	330*	330*	3,15	320*	320*	330*	330*	340*	340*	
1m	3,34	285*	285*	320*	320*	410*	410*	560*	560*	3,34	305*	305*	325*	325*	405*	405*	
0,5m	3,39	305*	280*	360*	345*	455*	430*	600*	585*	3,39	305*	290*	360*	355*	455*	420*	
0 m	3,33	285*	285*	350*	350*	455*	455*	605*	605*	3,33	290*	290*	355*	355*	465*	465*	
-0,5 m	3,19	265*	265*	305*	305*	410*	410*	555*	555*	3,19	265*	265*	315*	315*	410*	410*	
-1 m	2,94	255*	255*	-	-	345*	345*	465*	465*	2,94	265*	265*	-	-	345*	345*	
-1,5 m	2,48	240*	240*	-	-	-	-	370*	370*	2,48	260*	260*	-	-	-	380*	

## Cabina, avambraccio lungo

Lama abbassata										Lama sollevata							
A	Max	3 m		2,5 m		2 m		Max	3 m		2,5 m		2 m				
B	(A=)	≡H	☞	≡H	☞	≡H	☞	≡H	☞	(A=)	≡H	☞	≡H	☞	≡H	☞	
3 m	2,38	260*	260*	-	-	-	-	-	-	2,38	265*	265*	-	-	-	-	
2,5 m	2,95	290*	290*	205*	205*	-	-	-	-	2,95	290*	290*	205*	205*	-	-	
2 m	3,28	285*	285*	270*	270*	-	-	-	-	3,28	290*	290*	265*	265*	-	-	
1,5m	3,74	285*	285*	285*	285*	-	-	-	-	3,74	285*	285*	285*	285*	-	-	
1m	3,64	270*	270*	315*	315*	345*	345*	390*	390*	3,64	280*	280*	320*	320*	360*	360*	
0,5m	3,67	260*	260*	350*	350*	430*	430*	585*	585*	3,67	280*	280*	365*	365*	440*	440*	
0 m	3,67	255*	255*	375*	350*	490*	455*	650*	630*	3,67	255*	265*	375*	360*	490*	460*	
-0,5 m	3,58	245*	245*	355*	330*	480*	445*	650*	610*	3,58	245*	250*	355*	345*	480*	440*	
-1 m	3,26	235*	235*	295*	295*	400*	400*	545*	545*	3,26	245*	245*	300*	300*	420*	420*	
-1,5 m	2,82	230*	230*	-	-	320*	320*	455*	455*	2,82	235*	235*	-	-	320*	320*	

## Tettuccio, avambraccio corto

Lama abbassata										Lama sollevata							
A	Max	3 m		2,5 m		2 m		Max	3 m		2,5 m		2 m				
B	(A=)	≡H	☞	≡H	☞	≡H	☞	≡H	☞	(A=)	≡H	☞	≡H	☞	≡H	☞	
3 m	-	-	-	-	-	-	-	-	-	-	-	-	-	-	-	-	
2,5 m	2,45	345*	355*	-	-	-	-	-	-	2,45	340*	355*	-	-	-	-	
2 m	2,94	355*	355*	-	-	325*	325*	-	-	2,94	350*	350*	-	-	320*	320*	
1,5m	3,15	320*	320*	330*	330*	345*	345*	330*	330*	3,15	320*	320*	330*	330*	340*	340*	
1m	3,34	285*	285*	320*	320*	410*	410*	560*	560*	3,34	305*	260	325*	325*	405*	405*	
0,5m	3,39	305*	280*	360*	345*	455*	430*	600*	585*	3,39	305*	250	360*	300	455*	380	
0 m	3,33	285*	285*	350*	350*	455*	455*	605*	605*	3,33	290*	290*	355*	290	465*	390	
-0,5 m	3,19	265*	265*	305*	305*	410*	410*	555*	555*	3,19	265*	265*	315*	315*	410*	410*	
-1 m	2,94	255*	255*	-	-	345*	345*	465*	465*	2,94	265*	265*	-	-	345*	345*	
-1,5 m	2,48	240*	240*	-	-	-	-	370*	370*	2,48	260*	260*	-	-	-	380*	

## Tettuccio, avambraccio lungo

Lama abbassata										Lama sollevata							
A	Max	3 m		2,5 m		2 m		Max	3 m		2,5 m		2 m				
B	(A=)	≡H	☞	≡H	☞	≡H	☞	≡H	☞	(A=)	≡H	☞	≡H	☞	≡H	☞	
3 m	2,38	260*	260*	-	-	-	-	-	-	2,38	265*	265*	-	-	-	-	
2,5 m	2,95	290*	290*	205*	205*	-	-	-	-	2,95	290*	290*	205*	205*	-	-	
2 m	3,28	285*	285*	270*	270*	-	-	-	-	3,28	290*	290*	265*	265*	-	-	
1,5m	3,61	275*	275*	295*	295*	285*	285*	-	-	3,61	280*	280*	290*	290*	280*	280*	
1m	3,61	280*	270*	325*	315*	350*	345*	390*	395*	3,61	280*	225	325*	320*	350*	345*	
0,5m	3,64	265*	265*	355*	340*	450*	420*	590*	585*	3,64	265*	220	355*	345*	450*	435*	
0 m	6,61	270*	250*	355*	360*	455*	455*	620*	600*	3,61	260*	255*	355*	290	455*	370	
-0,5 m	3,54	250*	245*	345*	330*	430*	465*	595*	605*	3,54	250*	255*	345*	285	430*	355	
-1 m	3,27	240*	245*	290*	290*	375*	375*	525*	525*	3,27	240*	240*	290*	290*	405*	405*	
-1,5 m	2,82	230*	230*	-	-	320*	320*	455*	455*	2,82	235*	235*	-	-	320*	320*	

[ I dati riportati in questa tabella rappresentano la capacità di sollevamento in conformità allo standard ISO 10567. I dati non includono il peso della benna e corrispondono al 75% del carico di ribaltamento statico massimo o all'87% della capacità di sollevamento idraulica. I dati con \* indicano i limiti idraulici della forza di sollevamento. ]



# DIMENSIONI

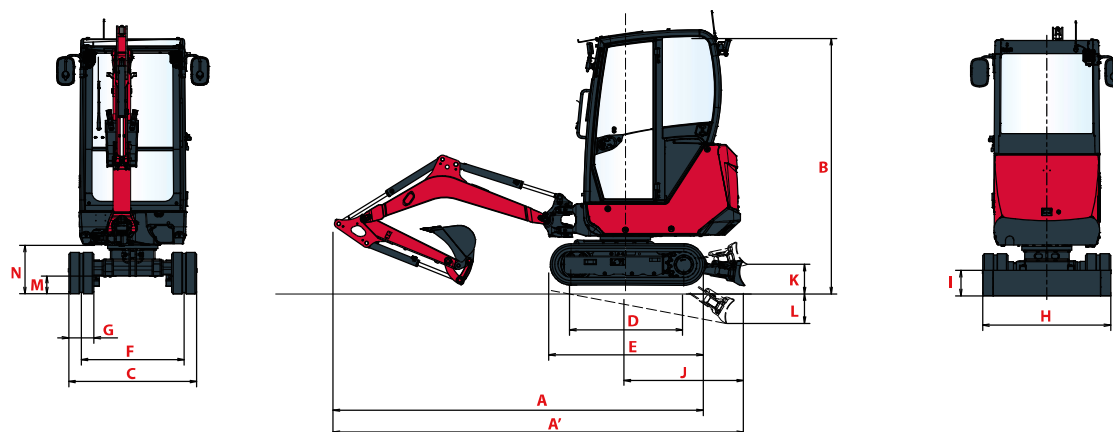

<b>A</b> Lunghezza totale	3 620 / 3 620 mm	<b>G</b> Larghezza dei cingoli	230 mm
<b>A'</b> Lunghezza totale con la lama nella parte posteriore	3 925 / 3 925 mm 4 205 / 4 205 mm*	<b>H</b> Larghezza totale della lama	980 / 1 320 mm***
<b>B</b> Altezza totale	2 320 / 2 330 mm**	<b>I</b> Altezza totale della lama	235 mm
<b>C</b> Larghezza totale	980 / 1 320 mm***	<b>J</b> Distanza della lama	1 120 / 1 405 mm*
<b>D</b> Lunghezza del cingolo a terra	1 185 mm	<b>K</b> Altezza massima di sollevamento lama	255 / 360 mm*
<b>E</b> Lunghezza del carro	1 560 mm	<b>L</b> Mas. profondità raggiungibile con lama abbassata	300 / 410 mm*
<b>F</b> Carreggiata	750 / 1 090 mm***	<b>M</b> Distanza minima dal suolo sotto il telaio inferiore	160 mm
		<b>N</b> Distanza minima dal suolo sotto il telaio superiore	440 mm

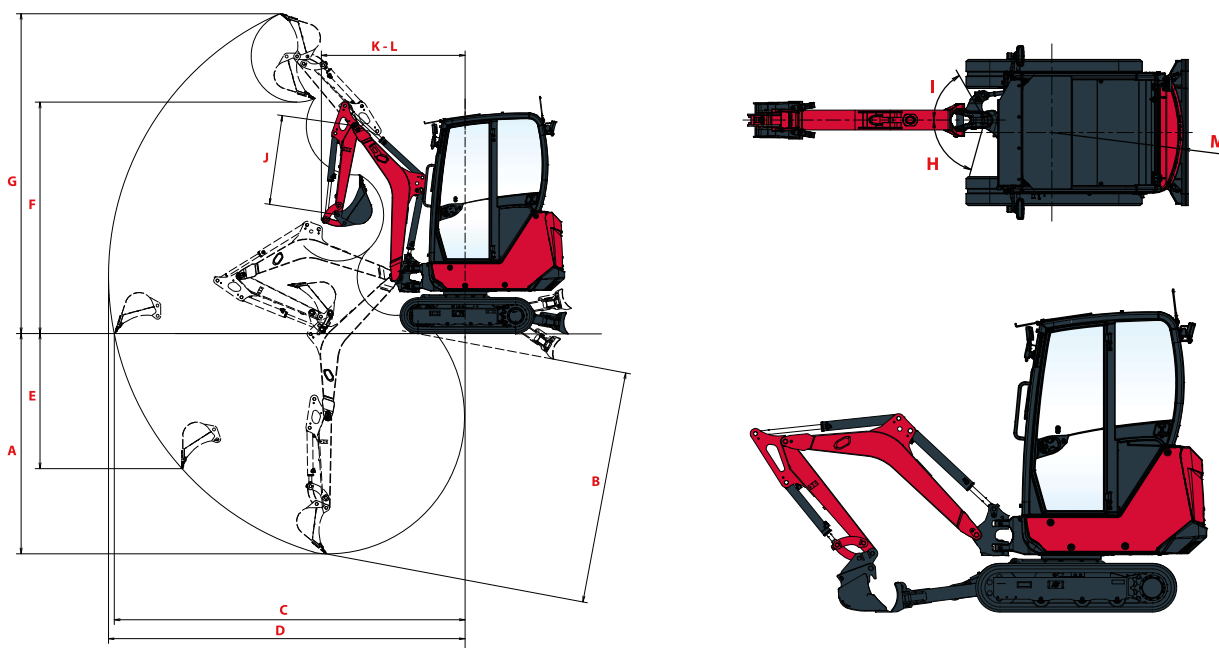

## Configurazione con lama lunga / avambraccio lungo

<b>A</b> Massima profondità di scavo - lama sollevata	2 470 / 2 760 mm	<b>G</b> Altezza di taglio massima	3 495 / 3 710 mm
<b>B</b> Massima profondità di scavo - lama abbassata	2 600 / 2 880 mm 2 610 / 2 885 mm*	<b>H</b> Brandeggio del braccio verso sinistra	75°
<b>C</b> Sbraccio di scavo massimo al livello del suolo	3 855 / 4 135 mm	<b>I</b> Brandeggio del braccio verso destra	60°
<b>D</b> Sbraccio di scavo massimo	3 910 / 4 185 mm	<b>J</b> Lunghezza dell'avambraccio	960 / 1 250 mm
<b>E</b> Parete verticale massima	1 470 / 1 660 mm	<b>K</b> Raggio di rotazione anteriore	1 510 / 1 550 mm
<b>F</b> Massima altezza di scarico	2 565 / 2 780 mm	<b>L</b> Raggio di rotazione anteriore con brandeggio del braccio	850 / 875 mm
		<b>M</b> Raggio di rotazione posteriore	1 060 / 1 130 mm

Avambraccio corto / Avambraccio lungo

\* Lama corta / lama lunga

\*\* Tettuccio / cabina

\*\*\* Carro contratto / carro esteso



# SPECIFICHE TECNICHE

## [ PESO +/- 2% (STANDARD EN) ]

	Tettuccio		Cabina	
Peso operativo (cingoli in gomma, incluso peso dell'operatore, attacco rapido e benna)	1 880 kg	0,32 kgf/cm <sup>2</sup>	1 970 kg	0,33 kgf/cm <sup>2</sup>
Peso di trasporto (cingoli in gomma, senza attacco rapido e benna)	1 750 kg	0,29 kgf/cm <sup>2</sup>	1 840 kg	0,31 kgf/cm <sup>2</sup>

## [ MOTORE ]

Tipo	3TNV76-QBVA
Regolamento	Stage V
Carburante	Diesel
Potenza netta	13,1 kW (a 2 100 giri/min)
Potenza lorda	13,5 kW (a 2 100 giri/min)
Cilindrata	1,116 litri
Coppia massima	63,4 – 69,2 N.m (1600 +/- 100 giri/min)
Raffreddamento	Acqua
Motorino di avviamento	12 V - 1,4 kW
Batteria	12 V – 45 Ah
Alternatore	12 V – 40 A

## [ SISTEMA IDRAULICO ]

Pressione massima	220 bar
1 doppia pompa a pistoni a cilindrata variabile	2x17,8 l/min
1 pompa a ingranaggi	16,8 l/min
1 pompa a ingranaggi	9,4 l/min

PTO	Dati misurati a max. velocità del motore.	
	Pressione	Flusso dell'olio
1	0 – 150 bar	36 – 22,5 l/min
2	0 – 200 bar	20 – 16,6 l/min

**⚠**  
Il flusso dell'olio diminuisce all'aumentare della pressione

## [ PRESTAZIONI ]

Marcia di traslazione (bassa / alta)	2,4 / 4,4 km/h
Velocità di rotazione	10 giri/min
Forza di penetrazione (avambraccio corto / avambraccio lungo)	11,4 kN / 9,3 kN
Forza di scavo	16,7 kN
Forza di trazione (1° marcia / 2° marcia)	12,9 kN / Auto kickdown
Pendenza superabile (capacità di salita su pendenze)	30°
Livello di rumore (2000/14/CE e 2005/88/CE)	LwA : 91 dBA / LpA : 80 dBA

## [ CARRO ]

Numero di piastre per pattini	1
Numero di rulli inferiori	3
Sistema di tensionamento dei cingoli	Manuale con pompa del grasso

## [ CAPACITÀ ]

Serbatoio del carburante	27 litri
Refrigerante	4,2 litri
Olio motore	3,4 litri
Ciruito idraulico (incluso serbatoio idraulico)	34,3 litri
Serbatoio idraulico	19,5 litri

## [ FREQUENZA DI MANUTENZIONE ]

[ Cambio di olio e filtro motore : 500 ore ] [ Cambio del filtro del carburante : 250 ore ] [ Cambio del filtro dell'olio idraulico : 500 ore ]

[ Cambio dell'olio idraulico : 1000 ore ] [ Cambio del filtro di ritorno dell'olio idraulico : 500 ore ] [ Cambio del fluido di raffreddamento : 2000 ore. ]



# DOTAZIONI

## [ DOTAZIONI STANDARD ]

### PRESTAZIONI

Motore diesel Yanmar 3TNV76-QBVA | Conforme Stage V | Iniezione indiretta | Indicatore di intasamento del filtro dell'aria | Separatore dell'acqua | Avambraccio lungo (1250 mm) | Carro estensibile (980-1320 mm) | Motori di traslazione con auto kick-down | Lama con avambracci di sollevamento corti (615 mm) | 3a linea idraulica proporzionale ausiliaria con comando a joystick | 2° marcia | 1 luce di lavoro a LED sul lato del braccio.

### COMFORT E FACILITÀ D'USO

Interfaccia operatore LCD | Sistema di riscaldamento (cabina) | Sedile regolabile e reclinabile con schienale medio ricoperto in tessuto/skai | Braccioli regolabili | Finestrino superiore anteriore retraibile | Finestrino di destra scorrevole | Area del tettuccio anteriore trasparente | 1 presa elettrica a 12 V + 2 porte di ricarica USB a 5 V | Portatazza | Vano portadocumenti con serratura.

### SICUREZZA E DURABILITÀ

Tettuccio e cabina con grado di protezione ROPS / TOPS / FOPS I1 | Corrimano di accesso | Cintura di sicurezza arancione | Martelletto di emergenza | Staffa di supporto per estintore | Posizione superiore del martinetto del braccio | Tubi flessibili idraulici passanti all'interno del braccio | 4 punti di ancoraggio sul carro | Protezioni dei martinetti di benna, avambraccio e lama.

### ALTRE CARATTERISTICHE

Kit di attrezzi | Pompa del grasso | Connettore rapido blu sui morsetti della batteria | Smart Assist Remote.

## [ DOTAZIONI OPZIONALI ]

### PRESTAZIONI

Avambraccio corto (960 mm) | Lama con avambracci di sollevamento lunghi (891 mm) | 4° linea idraulica ausiliaria proporzionale e regolabile | Linea di alimentazione idraulica dell'attacco rapido | 1/2 circuito idraulico (linea per la benna mordente) | Attacchi rapidi idraulici a superficie piatta | 2 luci di lavoro a LED anteriori aggiuntive | 1 luce di lavoro a LED posteriore aggiuntiva | 1 giro-faro lampeggiante arancione a LED | Contrappeso aggiuntivo (+ 50 kg) | Vernice speciale.

### COMFORT E FACILITÀ D'USO

Sedile Premium | Specchietti a sinistra e a destra | Pedali di traslazione grandi | Radio (AM/FM) | Staffa per la pompa di lubrificazione.

### SICUREZZA E DURABILITÀ

Protezione dei martinetti della benna e dell'avambraccio braccio | Valvole di sicurezza per applicazioni di sollevamento | Sensore della cintura di sicurezza (allarme visivo/acustico) con o senza giro-faro lampeggiante a LED verde collegabile | Protezione anteriore in policarbonato (tettuccio) | 4 punti di ancoraggio aggiuntivi sulla torretta | Gamma di sistemi antifurto | Allarmi di traslazione.

### ALTRE CARATTERISTICHE

Sistema deceleratore automatico del motore | stacca-batteria interno/esterno (plastica/acciaio).

## [ ACCESSORI ]

Offriamo una gamma di accessori montati in fabbrica per massimizzare la versatilità del mini escavatore. Yanmar offre attacchi rapidi meccanici ed idraulici, Powertilt, benne da scavo, benne per pulizia fossi, scarificatori e martelli demolitori.





**YANMAR**



Yanmar Compact Equipment EMEA

IT\_SV19VT\_1221



AG für **B**aumaschinen Scherikon

[www.agfbs.ch](http://www.agfbs.ch) / Tel. 055 286 12 86

[www.yanmar.com](http://www.yanmar.com)