

PINZA

SELEZIONE



WE DESIGN EXPERIENCES AROUND OUR VALUES

 **CANGINI**[®]

   www.canginibenne.com

DIVERSE CONFIGURAZIONI

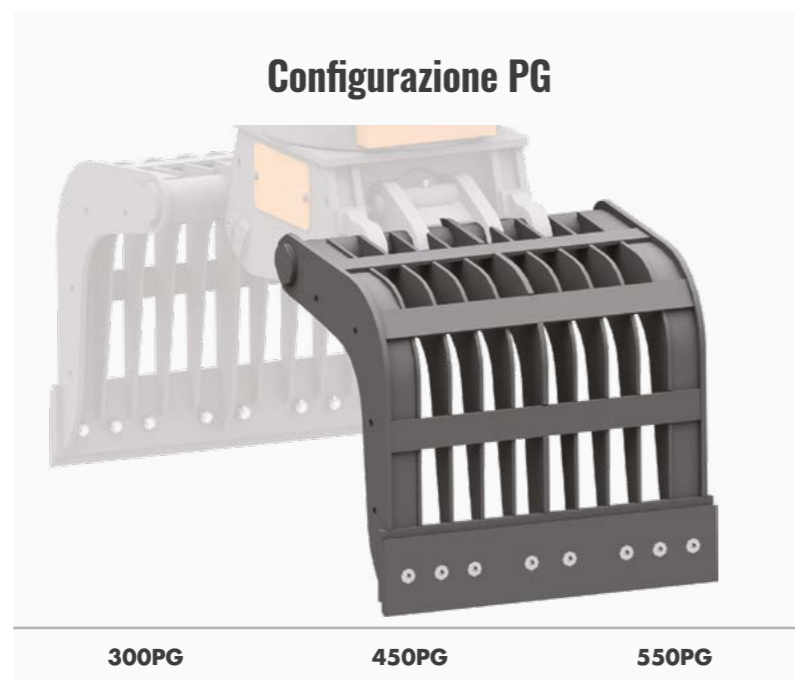
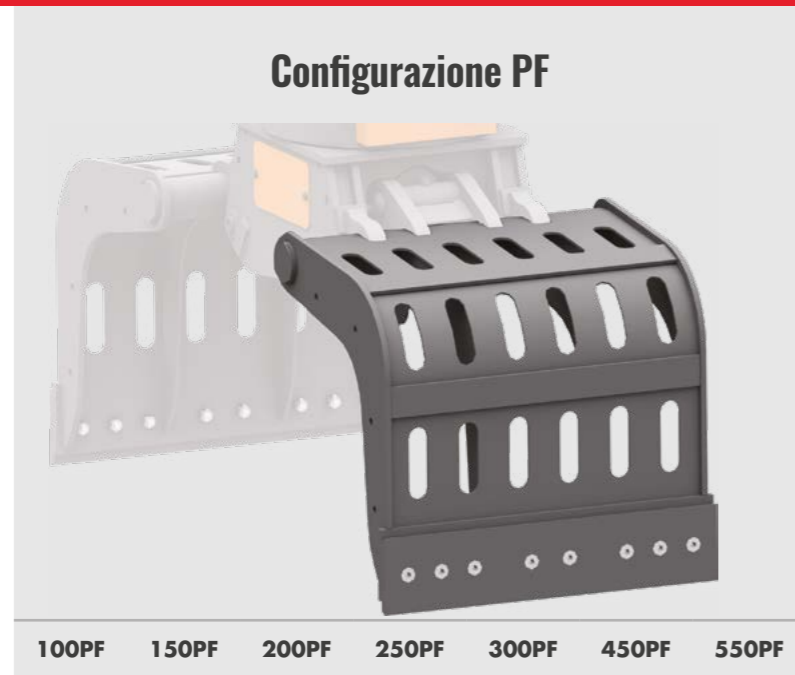

LAME IN HB400 REVERSIBILI

Le lame in HB400 delle chele sono imbullonate, intercambiabili e reversibili, agevolando la manutenzione nel tempo e allungando la vita utile della pinza selezionatrice.



ELEVATA RESISTENZA ALL'USURA

La sua elevata resistenza è garantita dall'impiego di acciai ad alta resistenza nelle parti maggiormente soggette all'usura. Gli stessi perni, in acciaio 39NiCrMo3, sono sottoposti a trattamento termico di tempra (60 HRC), mentre le boccole sono cementate.

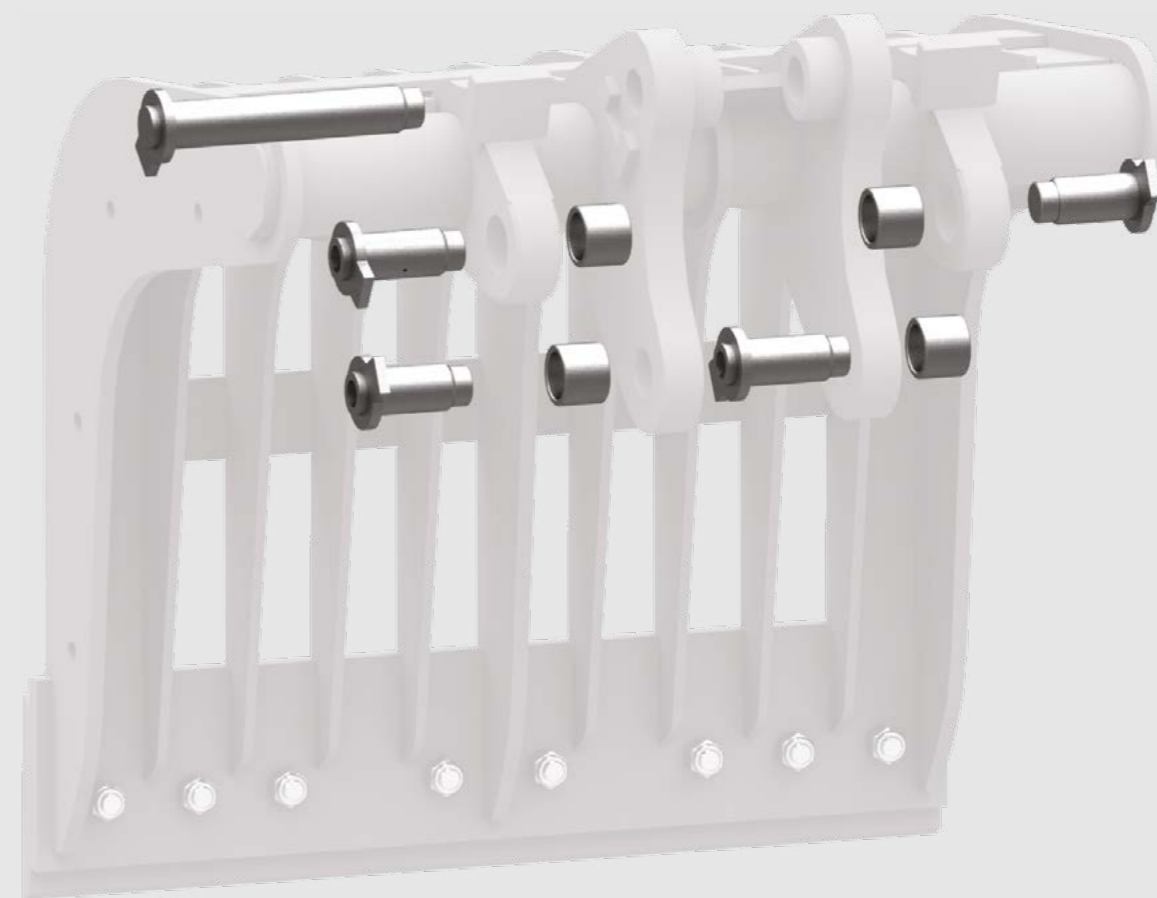

PROTEZIONE DAI SOVRACCARICHI DI PRESSIONE

La valvola flangiata di massima pressione salvaguarda il motore dai sovraccarichi di pressione. E' montata di serie su tutti i modelli della gamma.

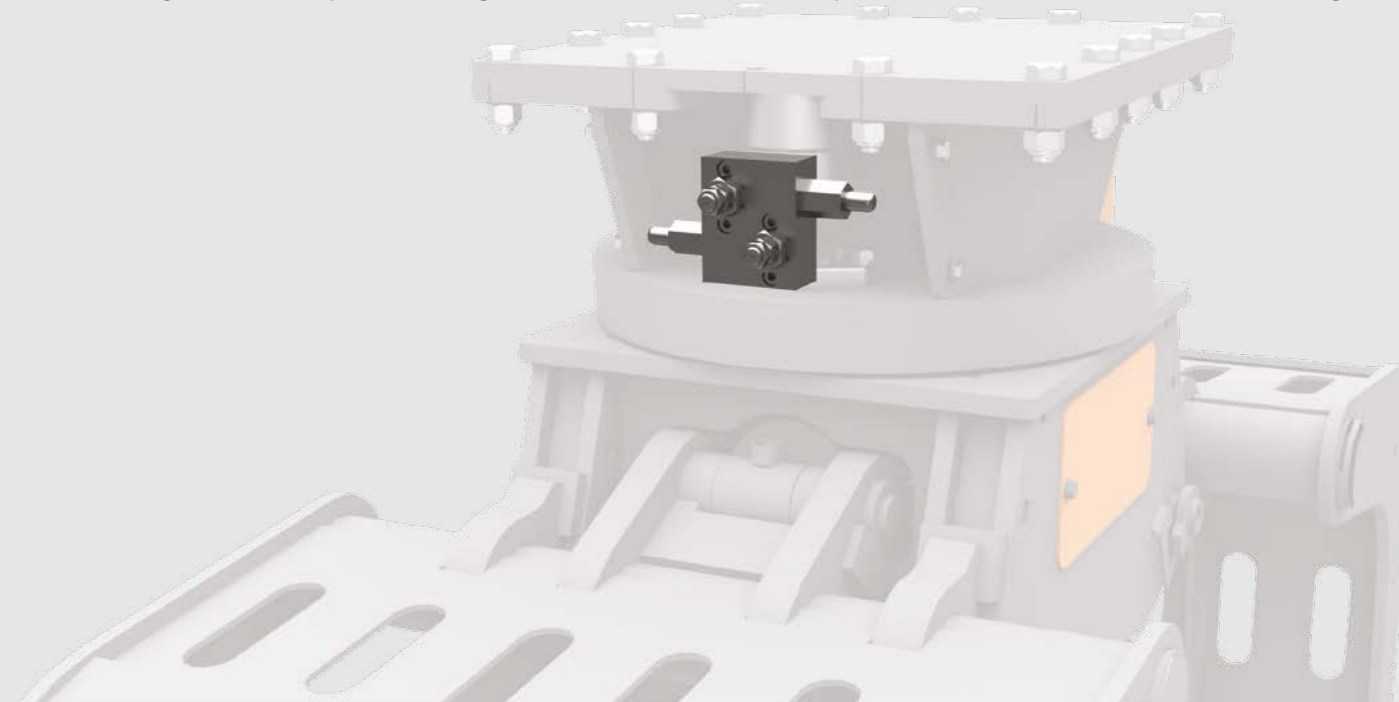

LAME PER OGNI ESIGENZA

Sollevamento cordoli

Elemento con superfici in gomma per la movimentazione in sicurezza di cordoli in cemento.

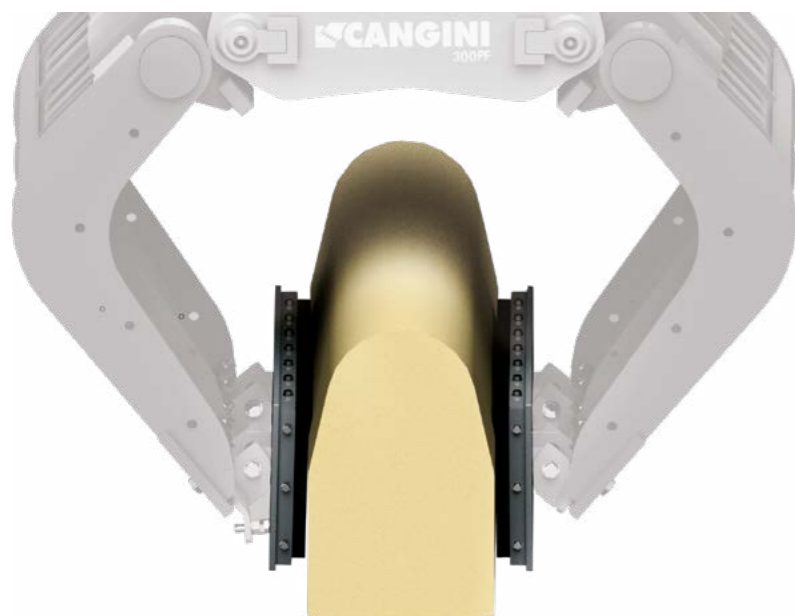

Denti DC

Adatti alla movimentazione di pietre e materiale inerte.



Chiusura laterale

Aumenta la capacità di carico della pinza.

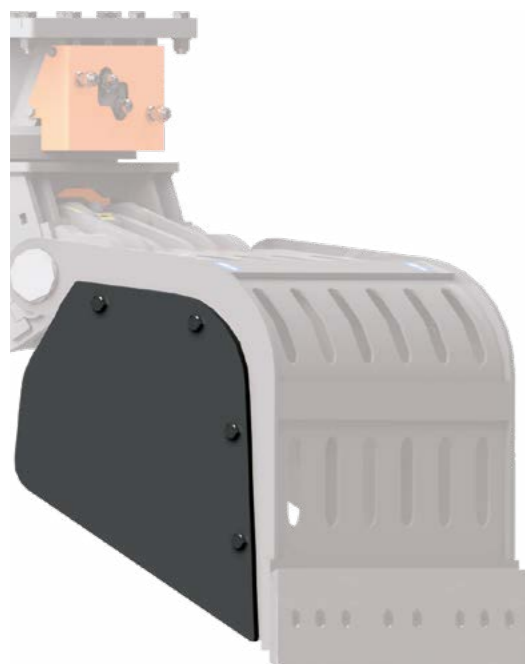

Chiusura laterale dentata

La dentatura permette la movimentazione di pietre e/o legname e garantisce una presa maggiormente efficace.



Scopri di più

www.canginibenne.com



CONNESSI

Ovunque tu stia lavorando, connessi al mondo Cangini.

VICINI



La tua esperienza arricchisce il nostro lavoro ogni giorno.

SEMPLICE

Tutte le informazioni che ti servono in pochi click.

il nostro partner accanto a te



www.agfbs.ch / Tel. 055 286 12 86