

ARX 16-2C

LEICHTE TANDEMVIBRATIONSWALZE

EU Stage V / U.S. EPA Tier 4 final



IDEALE KOMBINATION

Die Ammann ARX 16-2C ist eine Kombiwalze, bei der eine Stahlbandage vorne und Luftreifen hinten für höhere Traktion der Maschine und besseren Versiegelungs- und Kneteffekt der Oberflächen sorgen.

Die Kombi-Version leistet sowohl auf Boden als auch auf Asphalt gute Verdichtungsergebnisse. Wie andere leichte Tandemwalzen arbeitet die ARX 16-2C bündig an Bordsteinen und anderen Objekten und macht eine spezielle Randverdichtung überflüssig. Angetrieben wird die Walze von einem Kubota-Motor. Ein innovatives Erregersystem bietet zwei Leistungsstufen und ermöglicht eine effiziente und schnelle Verdichtung. Das mühelose Umstellen der Fahrmodi (weich/hart) unterstützt bei Arbeiten auf Asphalt mit sanften Anpassungen und im harten Modi schnell bei Richtungswechseln.

PRODUKTIVITÄT

Elektronischer Schalthebel

Die innovative Antriebssteuerung ermöglicht sanfte Starts und Stopps während des Betriebs.

Knick- Pendelgelenk

Hervorragende Wendigkeit und konstanter Kontakt mit der Oberfläche sind Schlüsselfaktoren für eine qualitativ hochwertige Verdichtung.

Berieselung

Mehrstufiges Filtersystem mit großem Wassertank für lange Arbeitsintervalle.

ERGONOMIE

Bedienplattform

Geräumige Plattform mit komfortablem Fahrersitz.

Einfache & bequeme Bedienkontrolle

Instrumententafel mit übersichtlichem Display und intuitiver Maschinensteuerung.

Optimale Sicht für den Fahrer

Perfekte Rundumsicht für maximale Sicherheit auf der Baustelle.

EINSATZBEREICHE

- Kleine und mittelgroße Baustellen
- Stadtstraßen
- Strandpromenaden
- Renovierungsarbeiten im Stadtzentrum

WARTUNGSFREUNDLICHKEIT

Tägliche Inspektion ohne Werkzeuge

Rasche und einfache tägliche Inspektion.

Wartungsfreie Teile

Sie reduzieren den Zeitaufwand für die Maschinenwartung und vermeiden Schäden an Komponenten.

Wartungsstellen

Die Servicestellen für die regelmäßige Wartung sind schnell und einfach zugänglich.

MAXIMALE EMPFOHLENE VERDICHTUNGSDICKE UNTER OPTIMALEN ARBEITSBEDINGUNGEN

	Sand / Schotter	Mischböden	Schwemmböden	Lehm	Stabilisierung	Asphalt
ARX 16-2C	180 mm	120 mm	-	-	80 mm	60 mm

AMMANN

TECHNISCHE ANGABEN
LEICHTE TANDEMVIBRATIONSWALZE ARX 16-2C
EU Stage V / U.S. EPA Tier 4 final

MASSE

A	Maschinenlänge	2140 mm
B	Radstand	1475 mm
C	Maschinenhöhe	2400 mm
D	Maschinenhöhe ROPS abgeklappt	1725 mm
E	Bandagenbreite	900 mm
E	Breite der reifenradachse	890 mm
G	Maschinenlänge (ROPS sbgeklappt)	2330 mm
H	Bodenfreiheit	230 mm
H1	Seitenabstan	370 mm
I	Bandagendurchmesser	580 mm
J	Bandagenmanteldicke	13 mm
K	Maschinenbreite (gesamt)	947 mm

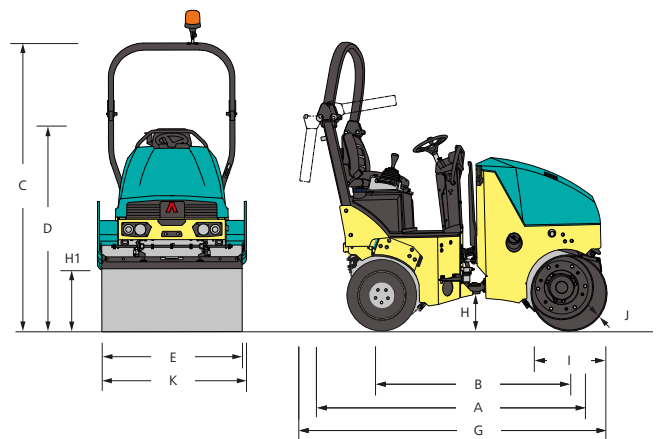

GEWICHT UND BETRIEBSEIGENSCHAFTEN

Betriebsgewicht CECE	1450 kg
Betriebsgewicht max.	1600 kg
Stat. linienlast vordere bandage	8 kg/cm
Wenderadius innen	2140 mm
Lenkwinkel / pendelung	30/6 ±°

MOTOR

Motortyp	Kubota D1105
Emissionsstufe	EU Stage V, U.S. EPA Tier 4 Final
Leistung nach iso 3046	15.6 kW (21.2 HP)
Zylinderanzahl / hubraum	3 Zyl / 1123 No./ccm
Nennrehzahl	2400 / 2600 rpm
Fahrgeschwindigkeit	7.4 km/h
Steigfähigkeit mit/ohne vibration	30 % / 35 %

VERDICHUNGSLEISTUNG

Amplitude I	0.5 mm
Amplitude II	0.5 mm
Frequenz I	60 Hz
Frequenz II	70 Hz
Zentrifugalkraft I	20 kN
Zentrifugalkraft II	23 kN

DIVERSES

Batteriespannung / amperestunden	12/77 V/Ah
Wassertank	110 l
Anti-Haft-Behälter	10 l
Hydrauliktank	28.5 l
Dieseltank	24 l
Radlast	183 kg
Radanzahl	4
Reifengröße	8/60-15

STANDARD

- Vibration und Antrieb vorne und hinten
- Intervallgeschaltete Druckimpulsberieselungsanlage
- Berieselungsanlage
- 2 Arbeitsfrequenzen
- Bedienungssystem mit Nothalt
- Ammann Vibrationssteuerung
- Zentrale Hebeöse
- Hydraulische Prüfanschlüsse
- On-Bord Diagnosesystem
- Anfahrerschutz aus Hartgummi vorne/hinten
- ATC - Ammann Traction Control
- Batterietrennschalter

SONDERAUSSTATTUNG

- CE Satz mit ROPS
- Klappkonstruktion und Arbeitsscheinwerfern
- Beleuchtung für Straßenfahrt
- Infrarot-Thermometer
- Rückfahrhupe
- Zusatzscheinwerfer (an ROPS angebaut)
- Rundumleuchte
- Zweiter Fahrhebel, links
- Armlehnen
- Kantenschneider mit Multifunktionshebel
- Biologisch abbaubares Hydrauliköl
- Bandagen in einer Linie
- Farblackierung nach Wunsch
- Wetterschutzdach
- Servicelink