

# ARX 16-2

## ROULEAU VIBRANT LÉGER TANDEM

EU Stage V / U.S. EPA Tier 4 final



### ÉVITANT LES OBSTRUCTIONS

Le Ammann ARX 16-2 est un rouleau articulé autoporté léger et totalement arasant permettant de travailler au ras des bordures et autres obstacles. Ce concept évite le besoin d'un compactage supplémentaire le long des bords.

Le rouleau est équipé d'un moteur Kubota. Un nouvel ajustement du circuit de vibration délivre des fréquences étendues qui facilitent le compactage plus rapide.

La machine comprend des commandes qui permettent un fonctionnement intuitif, un réglage simple des modes de conduite doux/direct, un transport sûr et sécurisé et une facilité d'entretien économique.

### APPLICATIONS

- Chantiers de moyenne et grande envergure
- Voiries urbaines
- Voies piétonnes
- Travaux de réparation en centre-ville

### PRODUCTIVITÉ

#### Levier de conduite électronique

La commande de conduite avancée permet un démarrage et un arrêt en douceur lors du fonctionnement de la machine.

#### Articulation avec oscillation

La maniabilité et le contact constant avec la surface sont les facteurs essentiels de la qualité de compactage.

#### Système d'arrosage

Système intégrant une filtration à plusieurs niveaux, avec un grand réservoir d'eau permettant un intervalle prolongé entre les remplissages.

### ERGONOMIE

#### Plate-forme ergonomique

Plate-forme spacieuse pour les opérateurs avec siège confortable.

#### Commande de fonctionnement simple et rapide

Tableau de bord avec affichage clair et commande intuitive de la machine.

#### Visibilité exceptionnelle pour l'opérateur

Parfaite visibilité tout autour de la machine pour optimiser la sécurité sur le chantier.

### FACILITÉ D'UTILISATION

#### Maintenance quotidienne sans outil

Inspection quotidienne simple et rapide.

#### Pièces sans maintenance

Réduisent le temps nécessaire à la maintenance de la machine et évitent d'endommager les composants.

#### Emplacement des points d'entretien

Les points d'entretien et de maintenance régulière sont accessibles rapidement et facilement.

ÉPAISSEUR MAXIMUM PRÉCONISÉE D'UNE COUCHE À COMPACTER DANS LES CONDITIONS DE TRAVAIL OPTIMUM

	Sable / gravier	Terres mélangées	Alluvions	Glaise	Stabilisation	Asphalte
ARX 16-2	200 mm	150 mm	-	-	100 mm	80 mm

**AMMANN**

SPÉCIFICATIONS TECHNIQUES  
 ROULEAU VIBRANT LÉGER TANDEM ARX 16-2  
 EU Stage V / U.S. EPA Tier 4 final

## DIMENSIONS

A	Longueur	2140 mm
B	Empattement	1440 mm
C	Hauteur hors tout	2400 mm
D	Hauteur (ROPS plié)	1725 mm
E	Largeur des billes	900 mm
F	Largeur de travail en décalé	948 mm
G	Longueur hors tout (ROPS plié)	2330 mm
H	Garde au sol	230 mm
H1	Dégagement latéral	370 mm
I	Diamètre des billes	580 mm
J	Épaisseur des billes	13 mm
K	Largeur (hors tout)	947 mm

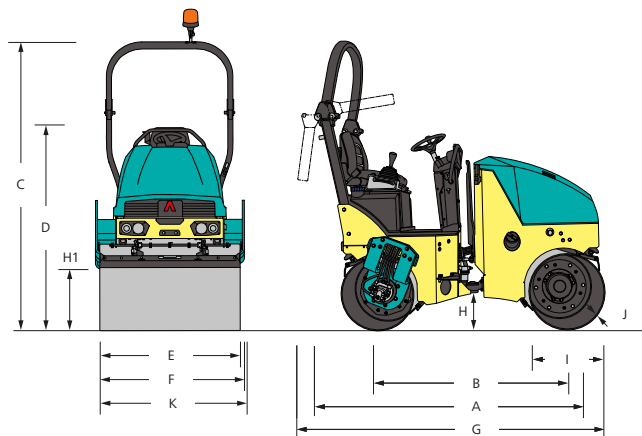

## POIDS ET AUTRES CARACTÉRISTIQUES

Poids d'exploitation CECE	1510 kg
Poids d'exploitation maximum	1655 kg
Charge sta. lin. de la bille avant	7.8 kg/cm
Charge sta. lin. de la bille arrière	9 kg/cm
Rayon de braquage intérieur	2210 mm
Angle de conduite/oscillation	30/6 ±°
Décalage latéral des billes	48 mm

## MOTEUR

Type de moteur	Kubota D1105
Classe des émissions	EU Stage V, U.S. EPA Tier 4 Final
Puissance selon iso 3046	15.6 kW (21.2 HP)
Nombre de cylindres / cylindrée	3 cyl. / 1123 No./ccm
1. /2. Vitesse de travail	2400 / 2600 rpm
Vitesse de déplacement	8.1 km/h
Tenue en côte s/ sans vibration	30 % / 35 %

## PERFORMANCES DU COMPACTAGE

Amplitude I	0.5 mm
Amplitude II	0.5 mm
Fréquence I	60 Hz
Fréquence II	70 Hz
Force centrifuge I	20 kN
Force centrifuge II	23 kN

## DIVERS

Batterie / capacité	12/77 V/Ah
Réservoir d'eau	110 l
Réservoir hydraulique	28.5 l
Réservoir carburant	24 l

## NORME

- 2 billes motrices et vibrantes
- Système d'arrosage sous pression à commande électrique et à intervalles réglables
- 2 fréquences de vibration
- Système de commande doté d'un arrêt d'urgence
- Système de contrôle de la vibration Ammann
- Crochet central de levage
- Connexions hydrauliques de diagnostic
- Diagnostic embarqué
- Pare-chocs avant et arrière en caoutchouc
- ATC - Ammann Traction Control
- Coupe-batterie

## ÉQUIPEMENT EN OPTION

- Kit CE comprenant structure de sécurité pliable ROPS et phares de travail
- Eclairage routier
- Thermomètre infrarouge
- Alarme de recul
- Phares de travail additionnels (uniquement si ROPS monté)
- Gyrophare
- Accoudoirs
- Deuxième levier de commande de translation, à gauche
- Découpeur à enrobés, y compris commande multi-fonctions
- Huile hydraulique biodégradable
- Billes en ligne
- Couleur sur commande
- Toit en toile
- Servicelink