

DEVELON

Minibagger

DX50Z

DX55R



	DX50Z	DX55R
Max. Leistung	36,4 kW	36,4 kW
Betriebsgewicht	5438 kg	5740 kg
Löffelvolumen	0,16 m ³	0,16 m ³

DEVELON DX50Z UND DX55R KETTENBAGGER:

LERNEN SIE DIE NEUE DEVELON-MASCHINEN- GENERATION KENNEN

Mit den Develon-Baggern DX50Z und DX55R heben Sie Ihr Geschäft auf ein neues Niveau.

Die Bagger DX50Z und DX55R sind außergewöhnlich leistungsstark, trotzdem umweltfreundlich und zeichnen sich durch eine hervorragende Kraftstoffeffizienz aus.





STEIGERN SIE GEWINN, PRODUKTIVITÄT UND KRAFTSTOFFEFFIZIENZ

SPITZENLEISTUNG IN EINEM VIELSEITIGEN PAKET

- Eine kompakte und leistungsstarke Maschine mit perfekter Anpassungsfähigkeit an jede Baustelle.
- Hohe Hydraulikleistung des Werkzeugträgers.
- Dank extrem kompakter Bauweise und Auslegerschwenkung auf engstem Raum einsetzbar.

EFFIZIENZ

Dank des brandneuen Designs bieten die neuen Modelle DX50Z und DX55R bei jeder Art von Anwendung ein hohes Maß an Effizienz. Der DX50Z bietet die beste Kompaktheit am Markt, während der DX55R den besten Kompromiss zwischen Kompaktheit und Hubleistung bietet, wenn es um schwere Lasten geht.

KONTROLLIERBARKEIT

- Das komfortable und präzise Hydrauliksystem ist in der Lage, alle auf der Baustelle benötigten Anbaugeräte anzutreiben.
- Die Durchflussrate kann vom Fahrer proportional gesteuert werden.
- 2 Fahrgeschwindigkeiten mit Schaltautomatik.
- Die klappbaren Fahrpedale sorgen bei Nichtgebrauch für viel Platz im Fußraum.
- Auslegerschwenkung per Joystick steuerbar.





LEISTUNG

Der neue Stufe V-Motor mit DOC und DPF ist außerordentlich leistungsstark – mit hohem Drehmoment bei niedrigen Drehzahlen.

EINFACHE WARTUNG

- Alle Komponenten, Filter und Nachfüllpunkte sind vom Boden aus gut zugänglich.
- Der DX50Z-7 wurde dafür konzipiert, die Arbeit zu erleichtern.
- Er bietet einfachen Zugang zu Filtern, Flüssigkeiten und allen Servicepunkten – einschließlich Motor, Pumpenmodul, Ventilblock, Kühlsystem und Leitungen.
- Mit der schnellen und einfachen Maschinendiagnose lassen sich wichtige Systeme in Echtzeit über den LCD-Monitor in der Kabine überwachen.

PRODUKTIVITÄT

Überragende Grab-, Zug- und Traktionskräfte, um die Herausforderungen jeder Baustelle zu meistern.

SICHERHEIT

- Rückfahrkamera (optional)
- Leistungsstarke LED-Scheinwerfer und umfassende Sicht auf den Arbeitsbereich dank großer Glastür
- Sperrventil für Ausleger und Löffelstiel
- ROPS-Kabine
- OPG-Schutzgitter (optional)
- Sperrventil am Planierschild (optional)

KOMFORT

- Eine der geräumigsten Kabinen auf dem Markt mit geringen Geräusch- und Vibrationswerten und hervorragender Rundumsicht.
- Große Glastür für leichten Zugang und bessere Sicht.
- Zur Serienausrüstung gehören ein beheizbarer, voll einstellbarer luftgefederter Sitz sowie eine Klimaautomatik.



HOCHLEISTUNGS- HYDRAULIKBAGGER DEVELON DX50Z/DX55R

Bietet eine Vielzahl neu gestalteter Funktionen und neuer Technologien, die einen reibungslosen Betrieb, überlegene Produktivität und Stabilität, erstklassigen Fahrerkomfort und verbesserte Kraftstoffeffizienz gewährleisten. Diese leistungsstarke Maschine ist eine enorme Unterstützung auf Ihrer Baustelle.

HOHE VIELSEITIGKEIT UND GERINGERER KRAFTSTOFFVERBRAUCH

EIN MODELL MIT NEUARTIGEN LEISTUNGSMERKMALEN

Beim Hydraulikbagger DX50Z (kein Heckschwenkradius) / DX55R (reduzierter Heckschwenkradius) bestand das Entwicklungskonzept darin, dem Fahrer einen optimalen Wert zu bieten. Konkret heißt das:

- Produktionssteigerung und Kraftstoffersparnis dank einer elektronischen Steuerung für das Hydrauliksystem und einem Motor der neuen Generation
- Verbesserte Ergonomie, erhöhter Komfort und hervorragende Rundumsicht sorgen für ein sicheres und angenehmes Arbeitsumfeld
- Höhere Zuverlässigkeit durch den Einsatz von Hochleistungswerkstoffen, kombiniert mit neuen Verfahren der strukturellen Beanspruchungsanalyse, haben die Komponentenlebensdauer erhöht und somit Betriebskosten gesenkt
- Weniger Wartungsaufwand erhöht die Baggerverfügbarkeit und senkt Betriebskosten.

GARANTIERT HÖCHSTE LEISTUNG IN JEDEM ARBEITSUMFELD

Das moderne Hydrauliksystem bietet in Zusammenarbeit mit einem leistungsstarken Motor maximale Grab- und Zugkräfte für einen effizienten Betrieb. Der DX50Z/DX55R bietet daher eine herausragende Leistung, Arbeitseffizienz und Anpassungsfähigkeit an jedes Arbeitsumfeld.

DEVELON D18-MOTOR

Das leistungsstarke und umweltfreundliche „Herz“ des DX50Z/DX55R, das für hohe Betriebseffizienz und angenehme Arbeitsbedingungen sorgt.

AUSLEGERSCHWENKUNG

Die Auslegerschwenkfunktion gestattet Arbeiten auf engstem Raum.

LEISTUNGSSTARKE GRABKRAFT (LÖFFEL)

Dank Leistungsstärke, Effizienz und erhöhter Grabkraft lässt sich jede Aufgabenstellung meistern.

PLANIERSCHILD

Das geschweißte, vereinheitlichte Schild bietet auch unter widrigen Arbeitsbedingungen Langlebigkeit. Automatisch gesteuerte Schwimmstellung des Planierschilds für schnelle und einfache Nivellierarbeiten.

2. FAHRSTUFE UND SCHALTAUTOMATIK

Die Fahrmotoren schalten nach dem Herunterschalten unter Last automatisch in die hohe Fahrstufe zurück. Dies vereinfacht das Manövrieren und erleichtert Planierarbeiten.





1. Sitz
2. Armlehne
3. Motor-Notabschalter
4. Arbeitshebel (Joystick) links
5. Auslegerschwenkpedal (sofern vorhanden)
6. Fahrpedal
7. Ein/Zwei-Wege-Pedal (falls vorhanden)
8. Fußraumdüse
9. Entfrosterdüse
10. Fahrhebel
11. Anzeigemonitor
12. Arbeitshebel (Joystick) rechts
13. Planierschildhebel
14. Sicherheitsgurt
15. Sicherheitshebel
16. Schalter für Abgasnachbehandlungssystem
17. Anlasserschalter
18. Schnellwechsler-Schalter



DER IDEALE ARBEITSPLATZ – GANZ AUF IHRE BEDÜRFNISSE ZUGESCHNITTEN

DIE KABINE WURDE ERGONOMISCH GESTALTET UND STELLT DEN KOMFORT DES FAHRERS IN DEN MITTELPUNKT

Die Modelle DX50Z & DX55R bieten Ihnen optimale Arbeitsbedingungen. Die innovative ROPS-Druckkabine ist zu Ihrer Sicherheit nach ISO zertifiziert. Der geräumige Innenraum bietet einen voll einstellbaren und komfortablen Sitz. In angenehmer Sitzposition haben Sie bequemen Zugang zu verschiedenen Staufächern und profitieren von der hervorragenden Rundumsicht über den Einsatzort. Geräusch- und Vibrationswerte wurden gesenkt; die Klimaanlage steigert die Produktivität und somit Ihre Investitionsrendite.

LÄNGERE LEBENSDAUER – WENIGER WARTUNGSaufwand

Ein verstärktes Chassis sorgt für hohe Festigkeit, während der optimierte Ausleger eine gleichmäßige Lastverteilung und somit höhere Lebensdauer gewährleistet. Qualitativ hochwertige Materialien, modernste computergestützte Konstruktion und Dauertests unter Extrembedingungen garantieren, dass Ihr Bagger stets einsatzbereit ist. Die Modelle DX50Z & DX55R sind wartungsarm – längere Wartungsintervalle erhöhen die Verfügbarkeit der Maschine vor Ort, und qualifizierte Develon-Techniker sorgen bei Bedarf für zusätzliche Unterstützung.





LÄNGERE LEBENSDAUER – WENIGER WARTUNGSaufwand

Für maximale Leistungsfähigkeit und eine einfache Wartung kommen in den Baggermodellen DX50Z-7 / DX55R-7 modernste von Develon Infracore Co., Ltd. entwickelte Technologien zum Einsatz. Dies bietet dem Fahrer bequeme Wartungskontrollpunkte und maximiert die Arbeitseffizienz des DX50Z-7 / DX55R-7.

OPTIMALER WARTUNGSZUGANG

OPTIMALER WARTUNGSZUGANG

- Die Batterie kann über einen Schalter zur langfristigen Lagerung abgeschaltet werden.
- Der Betriebsstundenzähler lässt sich bequem vom Boden aus ablesen.
- Alle Filter (Motorölfilter, Kraftstoffvorfilter, Kraftstofffilter und Vorsteuerfilter) sind jetzt vom Boden aus erreichbar. Dies vereinfacht Wartungsarbeiten.

ENTLÜFTUNG

Die Hydraulik wurde so konzipiert, dass Pumpenkavitation verhindert wird.

VERSTÄRKTER AUSLEGER

Mithilfe von Finite-Elemente-Analysen sowie 3D-Computersimulationen wurde die Auslegerform für eine bessere Lastverteilung über die gesamte Maschine optimiert. Diese Verbesserung begrenzt zusammen mit verstärktem Material die Komponentenermüdung für mehr Langlebigkeit und höhere Zuverlässigkeit.

LÖFFELSTIEL

Beim Löffelstiel wird durch die Verwendung von Gusselementen und Materialverstärkungen rund um die Anschlussstutzen eine größere Festigkeit erzielt, was die Bauteillebensdauer erhöht.

GUMMIRAUPEN

Die Gummiraupen besitzen eine bessere Rutsch- und Haftfestigkeit und schonen Gehwege und Straßenbeläge in städtischen Umgebungen. Diese Gummistege lassen sich einfach mit Spannrolle, Kettenrad und anderen Hauptteilen installieren bzw. entfernen.

MOTORRAUM

Der Motorraum ist für eine einfachere Wartung ausgelegt, und die robuste Schalldämmung im Inneren der Motorabdeckung reduziert die Geräuschentwicklung, was die Lärmbelastung für den Fahrer und das Maschinenumfeld reduziert.

ÖLDRUCKANZEIGE

Der Hydraulikölstand kann einfach am Schauglas an der Hydrauliktankseite kontrolliert werden.

SCHMIERFETTLEITUNGEN

Die integrierten Schmierfettleitungen vereinfachen die Wartung des Schwenklagers und des Auslegerschwenkzylinders.

TANKDECKEL AN DER AUSSENSEITE

Dank des an der Außenseite angebrachten abschließbaren Tankdeckels ist das Betanken einfach und sicher. Zusätzliches Komfort bietet ein akustisches Warnsignal beim Erreichen des maximalen Kraftstofffüllstands.



TECHNISCHE DATEN

MOTOR

Der Develon-D18-Dieselmotor zeichnet sich durch überragende Leistung und Wirtschaftlichkeit aus und erfüllt vollständig die neueste Stufe V-Abgasnorm. Für eine optimale Maschinenleistung nutzt der Motor Hochdruckeinspritzdüsen, einen Luft-Luft-Ladeluftkühler und elektronische Motorsteuerungen. 4-Takt wassergekühlt, Turbolader mit Turbinengeometrie, Dieseloxydationskatalysator (DOC), Dieselpartikelfilter (DPF) und Abgasrückführung (EGR).

Modell

Develon D18

Zylinderzahl

3

Nennleistung bei 2200 U/min

SAE J1995 36,4 kW (49,5 PS)

Max. Drehmoment bei 1600 U/min

18,4 kgf·m

Leerlaufdrehzahl (niedriger/hocher Bereich)

1150 - 2000 U/min

Hubraum

1800 cm³

Bohrung × Hub

90 mm × 94 mm

Anlasser

12 V / 2,7 kW

Batterien – Lichtmaschine

1 × 12 V, 100 Ah - 12 V, 90 A

Luftfilter

Doppelement-Luftfilter

UNTERWAGEN

Extrem robuste Bauweise – aus hochwertigem und strapazierfähigem Material, mit vollständig geschweißten Strukturen zur Stressreduzierung.

- Lebensdauer geschmierte Laufrollen
- Leiträder und Antriebsritzel mit schwimmenden Dichtungen montiert
- Kettenglieder aus induktionsgehärteter Legierung mit Dreifachprofil *
- Wärmebehandelte Verbindungsbolzen
- Hydraulische Ketteneinstellvorrichtung mit stoßdämpfendem Spanmechanismus

Obere Rollen (Standard-Kettenstege)

1

Untere Rollen

4

Anzahl der Kettenglieder und Kettenstege pro Seite *

39

Kettengliederabstand *

135 mm

* für Stahlraupenoption

HYDRAULIKSYSTEM

Das e-EPOS (Electronic Power Optimising System) ist das Gehirn des Baggers – es minimiert den Kraftstoffverbrauch und optimiert die Effizienz des Hydrauliksystems unter allen Einsatzbedingungen. Zur Harmonisierung des Betriebs von Motor und Hydraulik ist das e-EPOS über einen Datenübertragungskanal an das Motorsteuergerät (ECU) angeschlossen.

- 2 Fahrgeschwindigkeiten bieten entweder ein erhöhtes Drehmoment oder eine hohe Fahrgeschwindigkeit
- Kraftstoffeinsparung durch Cross-Sensing-Pumpensystem
- Automatische Geschwindigkeitsminderung
- 4 Arbeitsmodi, 4 Leistungsmodi
- Strömungs- und Druckregelung der Zusatzhydraulikkreise von der Bedienkonsole aus
- Computergestützte Pumpendurchsatzsteuerung

Hauptpumpe

Axialkolbenpumpe mit variablem Hub

Maximaler Förderstrom bei 2200 U/min 138,6 l/min

	Druckbegrenzungsventileinstellungen	
	DX50Z	DX55R
Umsetzung	250 kgf/cm ²	280 kgf/cm ²
Fahren	250 kgf/cm ²	280 kgf/cm ²
Schwenken	220 kgf/cm ²	

HYDRAULIKZYLINDER

Kolbenstangen und Zylinderkörper aus hochfestem Stahl. Stoßdämpfungsmechanismus in allen Zylindern integriert: erschütterungsfreier Betrieb und längere Lebensdauer der Kolben.

Zylinder	Anzahl	Bohrung x Kolbenstangendurchmesser x Hub (mm)
Ausleger	1	95 × 55 × 678
Löffelstiel	1	80 × 55 × 726
Löffel	1	70 × 45 × 600
Planierschild	1	110 × 60 × 197
Ausleger-schwenkung	1	95 × 60 × 449

KABINE

Für eine optimale Temperatur- und Luftfeuchtigkeitsregelung sind Klimaanlage und Heizung integriert. Ein automatisch geregelter Lüfter liefert die druckbeaufschlagte und gefilterte Kabinenluft, die über mehrere Schächte in der gesamten Kabine verteilt wird. Der verstellbare, beheizbare und luftgefederte Fahrersitz hat einen integrierten Sicherheitsgurt. Der ergonomische Sitz und die Joystick-Konsole können unabhängig voneinander auf die Bedürfnisse des Fahrers eingestellt werden.

A-gewichteter Emissions-Schalldruckpegel an der Fahrerposition, LpAd (ISO 6396:2008)

Angegeben: 78 dB(A)

A-gewichteter Schalldruckpegel, LWAd (2000/14/EC)

Angegeben: 97 dB(A)

Gemessen: 96 dB(A)

SCHWENKMECHANISMUS

Der Schwenkmechanismus verwendet einen Axialkolbenmotor, der zum Erzielen eines maximalen Drehmomentes ein 2-stufiges Planetenuntersetzungsgetriebe im Ölbad antreibt.

- Schwenklager: einreihiges Schrägkugellager mit induktionsgehärtetem internem Getriebe
- Internes Zahnstangengetriebe in Schmiermittelbad

Max. Schwenkgeschwindigkeit

9,8 U/min

Max. Schwenkmoment

1380 kgf·m

FÜLLMENGEN

Kraftstofftank	78 l
Kühlsystem (Kühler)	10,8 l
Hydraulikölbehälter	67 l
Motoröl	9,2 l
Fahrantrieb	2 × 0,9 l

FAHREN

Jede Kette wird von einem unabhängigen Axialkolbenmotor mit hohem Drehmoment über ein Planetengetriebe angetrieben. Zwei Hebel/Fußpedale sorgen für eine reibungslose Fahrt, bei Bedarf mit gegenläufigem Betrieb. Das Kettenfahrwerk schützt Fahrmotor, Bremse und Planetengetriebe. Die Mehrfachscheibenbremsen werden federbetätigt und hydraulisch gelöst.

Fahrgeschwindigkeit (niedriger/hoher Bereich)

2,6 - 4,4 km/h

Maximale Traktion

4,58 t

Maximale Steigfähigkeit

35°/70 %

GEWICHT UND BODENDRUCK

	Maschinengewicht (kg)		Bodendruck (kgf/cm ²)	
	DX50Z	DX55R	DX50Z	DX55R
400-mm-Gummiraupen	5438	5740	0,30	0,32
400-mm-Stahlraupen	5607	5908	0,31	0,33



TECHNISCHE DATEN

GEWICHT DER KOMPONENTEN

Element	Gewicht (kg)		Anmerkung
	DX50Z	DX55R	
Oberwagen ohne Frontausrüstung	2494	2496	ohne Gegengewicht
Gegengewicht	270	550	
Unterswagen	1914	1914	Gummi
Frontausrüstung	753	774	
Ausleger	220	220	
Löffelstiel	105	115	
Löffel	130	130	
Auslegerzylinder	61	62	
Löffelstielzylinder	51,5	55,6	
Löffelzylinder	32	33,5	
Planierschild	254	254	
Planierschildzylinder	36	36	

LÖFFELSTIELE

	Länge (mm)	Gewicht (kg)	Reißkräfte (ISO)
DX50Z (Standard)	1450	117,4	2,35
DX55R (Standard)	1600	119	2,79

LÖFFEL

	Kapazität (m³) SAE	Breite (mm)		Gewicht (kg)	Reißkräfte (ISO)
		Mit Seitenschneider	Ohne Seitenschneider		
DX50Z (Standard)	0,16	669	627	130	3,45
DX55R (Standard)					4,43

ABMESSUNGEN

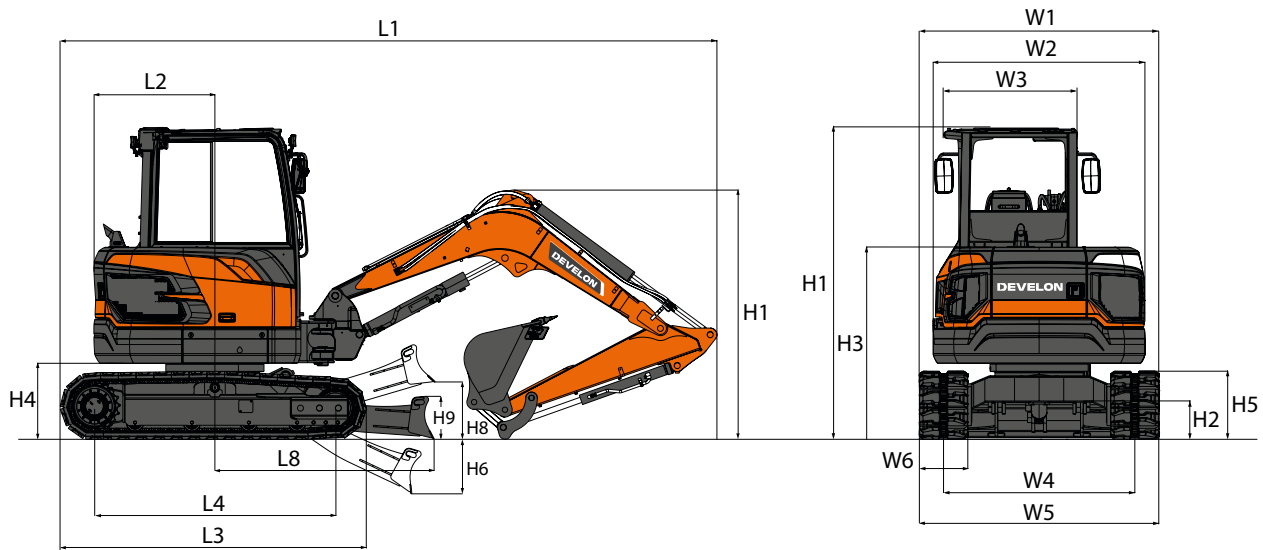

ABMESSUNGEN

		Einheit	DX50Z	DX55R
Auslegerlänge		mm	2700	2700
Löffelstiellänge		mm	1450	1600
Löffelvolumen		m³	0,16	0,16
Unterwagen (Kette + Steg)		-	Gummi	Gummi
L1	Gesamtlänge	mm	5386	5400
H1	Gesamthöhe	Ausleger	mm	2060
		Kabine	mm	2575
W1	Gesamtbreite	mm	1980	1980
R1	Heckschwenkradius	mm	1000	1050
H2	Bodenfreiheit	mm	209,5	209,5
W2	Oberwagenbreite	mm	1750	1750
W3	Kabinenbreite	mm	1150	1150
H3	Höhe über Abdeckung	mm	1588	1588
H4	Lichte Höhe bis Gegengewicht	mm	628	628
A1/A2	Auslegerschwenkwinkel (links/rechts)	mm	60/53	60/53
H5	Kettenhöhe	mm	562	562
L3	Kettenlänge	mm	2497	2497
L4	Turasabstand	mm	1990	1990
W4	Spurweite	mm	1580	1580
W5	Unterwagenbreite	mm	1980	1980
W6	Kettenstegbreite	mm	400	400
etc.	Stegplattenhöhe	mm	14	14
H6	Planierschild Grabtiefe	mm	450	450
H8	Planierschild Hubhöhe	mm	470	470
H9	Planierschild Höhe	mm	349	349
L8	Abstand bis Planierschildende	mm	1811	1811

ARBEITSBEREICH

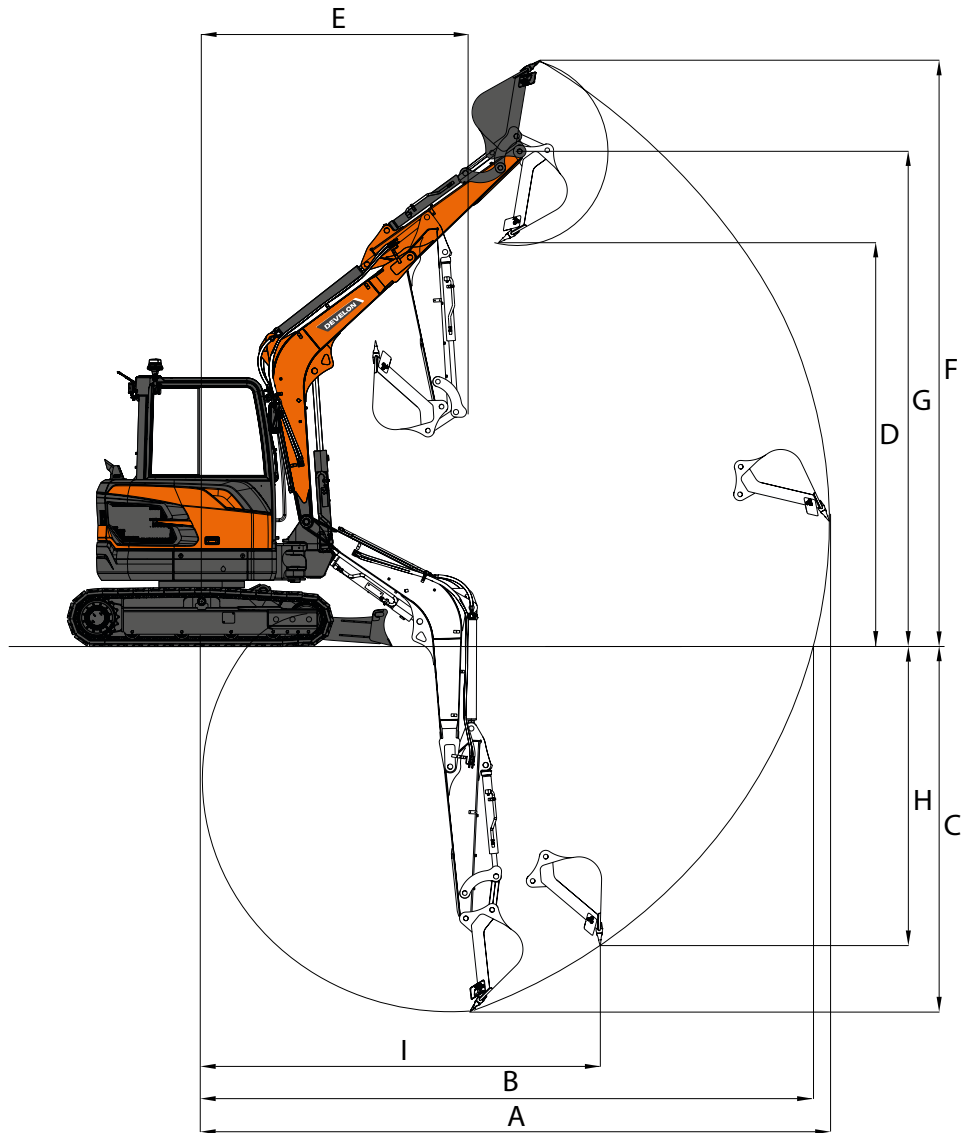













ARBEITSBEREICH

	Einheit	DX50Z	DX55R	
Auslegerlänge	mm	2700	2700	2700
Löffelstiellänge	mm	1450	1600	1900
Löffelvolumen	m ³	0,16	0,16	0,175
A Max. Grabreichweite	mm	5945	6090	6380
B Max. Grabreichweite (Boden)	mm	5800	5950	6250
C Max. Grabtiefe	mm	3480	3630	3930
D Max. Ausschütthöhe	mm	3820	3925	4135
E Min. Schwenkradius	mm	2520	2550	2610
F Max. Grabhöhe	mm	5575	5680	5885
G Max. Löffelbolzenhöhe	mm	4710	4815	5020
H Max. vertikale Wandtiefe	mm	3140	3285	3335
I Max. Radius (vertikal)	mm	3390	3430	3850

HUBKRÄFTE

DX50Z-7 • MONOAUSLEGER OHNE LÖFFEL

(EINHEIT: 1000 KG)













A	1,0 m		2,0 m		3,0 m		4,0 m		5,0 m		Max. Reichweite			
													A	
Monoausleger 2,70 m • Löffelstiel 1,45 m • Steg 400 mm • Schild oben														
4,0 m												0,82 *	0,82 *	3,93
3,0 m							0,95	0,86				0,72 *	0,66	4,64
2,0 m					1,45	1,3	0,91	0,83				0,63	0,58	4,98
1,0 m					1,34	1,19	0,87	0,79	0,61	0,56		0,6	0,55	5,05
0,0 m					1,28	1,14	0,84	0,76				0,63	0,57	4,88
-1,0 m	2,34 *	2,34 *	2,67	2,27	1,28	1,14	0,83	0,75				0,73	0,66	4,42
-2,0 m			2,75	2,33	1,32	1,18						1,05	0,94	3,51

Monoausleger 2,70 m • Löffelstiel 1,45 m • Steg 400 mm • Schild unten

4,0 m												0,82 *	0,82 *	3,93
3,0 m							0,95	0,86				0,72 *	0,66	4,64
2,0 m					1,45	1,3	0,91	0,83				0,63	0,58	4,98
1,0 m					1,34	1,19	0,87	0,79	0,61	0,56		0,6	0,55	5,05
0,0 m					1,28	1,14	0,84	0,76				0,63	0,57	4,88
-1,0 m	2,34 *	2,34 *	2,67	2,27	1,28	1,14	0,83	0,75				0,73	0,66	4,42
-2,0 m			2,75	2,33	1,32	1,18						1,05	0,94	3,51

DX55R-7 • MONOAUSLEGER OHNE LÖFFEL

(EINHEIT: 1000 KG)

A	1,0 m		2,0 m		3,0 m		4,0 m		5,0 m		Max. Reichweite			
													A	
Monoausleger 2,70 m • Löffelstiel 1,6 m • Steg 400 mm • Schild oben														
4,0 m							1,08	0,98				1,01	0,92	4,13
3,0 m							1,08	0,98				0,78	0,71	4,80
2,0 m					1,65	1,48	1,04	0,94	0,72	0,66		0,69	0,63	5,12
1,0 m					1,53	1,36	0,99	0,89	0,7	0,64		0,66	0,6	5,20
0,0 m					1,46	1,3	0,95	0,86	0,69	0,63		0,68	0,62	5,03
-1,0 m	2,67 *	2,67 *	3,01	2,55	1,45	1,29	0,94	0,85				0,78	0,71	4,59
-2,0 m			3,08	2,61	1,48	1,32						1,07	0,97	3,73

Monoausleger 2,70 m • Löffelstiel 1,6 m • Steg 400 mm • Schild unten

4,0 m							1,16 *	0,98				1,03 *	0,92	4,13
3,0 m							1,13 *	0,98				0,93 *	0,71	4,80
2,0 m					1,69 *	1,48	1,35 *	0,94	1,23 *	0,66		0,91 *	0,63	5,12
1,0 m					2,44 *	1,36	1,63 *	0,89	1,32 *	0,64		0,96 *	0,6	5,20
0,0 m					2,78 *	1,3	1,82 *	0,86	1,31 *	0,63		1,08 *	0,62	5,03
-1,0 m	2,67 *	2,67 *	3,47 *	2,55	2,70 *	1,29	1,78 *	0,85				1,36 *	0,71	4,59
-2,0 m			3,66 *	2,61	2,14 *	1,32						1,42 *	0,97	3,73

Monoausleger 2,70 m • Löffelstiel 1,9 m • Steg 400 mm • GGW 550 kg + 200 kg • Schild unten

4,0 m												1,07 *	1,07 *	3,39
4,0 m							0,95 *	0,95 *				0,83 *	0,83 *	4,51
3,0 m							0,97 *	0,97 *	1,07 *	0,73		0,75 *	0,7	5,11
2,0 m					1,41 *	1,41 *	1,20 *	1,03	1,12 *	0,72		0,74 *	0,63	5,42
1,0 m					2,21 *	1,5	1,51 *	0,98	1,24 *	0,7		0,77 *	0,6	5,49
0,0 m			1,79 *	1,79 *	2,69 *	1,42	1,75 *	0,94	1,33 *	0,68		0,86 *	0,62	5,33
-1,0 m	2,28 *	2,28 *	3,08 *	2,74	2,74 *	1,39	1,80 *	0,92				1,05 *	0,69	4,92
-2,0 m	3,53 *	3,53 *	4,19 *	2,8	2,35 *	1,41	1,48 *	0,93				1,33 *	0,89	4,16
-3,0 m			1,90 *	1,90 *								1,19 *	1,19 *	2,61

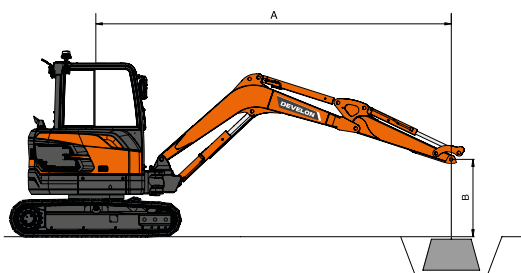

 : Nennleistung über die Front.

 : Nennleistung über die Seite bzw. 360°.

1. Lastpunkt befindet sich am Ende des Löffelstiels.
2. Mit einem Sternchen (*) gekennzeichnete Leistungsdaten werden durch die Hydraulikleistung begrenzt.
3. Die angegebene Hubleistung übersteigt nicht 75 % der minimalen Kippplast bzw. 87 % der Hydraulikleistung.
4. Die am wenigsten stabile Position ist über die Seite.
5. Die Hubleistung gilt nur für die Maschine wie ursprünglich vom Hersteller hergestellt und normal ausgerüstet.
6. Hubleistung gemäß ISO 10567.

OPTIONALE ANBAUGERÄTE

SIE MACHEN ABBRUCHARBEITEN?



Verfügbar für 1-t- bis 10-t-Bagger

OPTIMIERTE LEISTUNG

Die HB-Reihe ist für Develon-Bagger optimiert und von Develon Engineering vollständig zertifiziert.

LEISTUNG

Develon HB-Hydraulikhämmer bieten hohe Leistungsfähigkeit und erstklassige Produktivität – ob Sie nun Beton abreißen oder Gestein brechen.

GARANTIE

Vermeiden Sie Kompatibilitäts- und Garantieprobleme infolge der Verwendung eines nicht zugelassenen Hydraulikhammers. Develon bietet eine Standardgarantie von bis zu 2 Jahren.

GESAMTBETRIEBSKOSTEN

Selbst mit einer 2-Jahre-Garantie wird die HB-Reihe zu einem vernünftigen Preis angeboten, der Kundenvorteile bei den Gesamtbetriebskosten bringt.

LÖFFELSÄTZE

Unabhängig von der Breite bewältigen Sie mit unseren Löffelsätzen jede Aushubarbeit.

Verfügbar für 1-t- bis 10-t-Bagger

Umfang pro Satz:

- 1 Schnellwechsler mit Bolzenbefestigung
- 3 Grablöffel mit Zähnen
- 1 Räumlöffel

SEITENSCHNEIDER UND ABRIEBBELÄGE AN DER UNTERSEITE

Die Grablöffel sind mit dicken, abgeschrägten Seitenschneidern und Abriebbelägen ausgerüstet, die 90 % des Löffelbodens abdecken.

ERHÖHTE STEIFIGKEIT

Der Räumlöffel ist mit einem oder mehreren Stehblechen ausgerüstet, um die Steifigkeit des Löffels zu erhöhen.



EINSATZORT MANAGEMENT

ARBEITSEFFIZIENZ MANAGEMENT

VORBEUGENDE WARTUNG

PROAKTIVE WARTUNG

BETRIEBSTENDENZ

Gesamtbetriebsstunden und Betriebsstunden nach Modus

KRAFTSTOFFEFFIZIENZ*

Kraftstoffpegel und -verbrauch

ORT

GPS und Geo-Fence

BERICHTE

Einsatzbericht und Nutzung

WARNUNG UND ALARM

Erkennt Maschinenwarnungen, Antennenabtrennung und Geo/Time-Fence

FILTER- UND ÖLMANAGEMENT

Anzeige vorbeugender Wartungsmaßnahmen, nach Auswechselzyklen aufgeschlüsselt

TELEMATIKANSCHLUSS

Ein Terminalgerät wird installiert und an eine Maschine angeschlossen, um Maschinendaten abzurufen.

TELEKOMMUNIKATION

Develon bietet eine Dual-Modus-Kommunikation (Mobiltelefon, Satellit) für eine maximale Kommunikationsabdeckung.

DEVELON FLEET MANAGEMENT WEB

Benutzer können den Maschinenstatus via DEVELON Fleet Management Web überwachen.

SERIEN- UND SONDERAUSRÜSTUNG

● Serienausr. ○ Sonderausr.

Motor

- Develon D18 – Common Rail-Dieselmotor mit Direkteinspritzung, Stufe V-konform
- Automatische Drehzahlabsenkung

Hydrauliksystem

- Variable Kolbenpumpe
- Hydraulikhammerleitung mit direkter Tankrückführung
- 2-Wege-Hochleistungshydraulikleitung mit Einstellung via Anzeigefeld
- Zylinderdämpfung und Schmutzdichtungen
- Schwenkverschlauchung (Pero)
- Schnellwechslerleitung

Kabine und Innenraum

- Druckbeaufschlagte, schallisolierte Kabine
- Luftgefederter und beheizbarer Sitz
- Klimaanlage
- Hochziehbare Frontscheibe und abnehmbare untere Frontscheibe
- Arretierbare Schiebefenster rechts
- Deckenleuchte
- Scheibenwischer mit Intervallschaltung
- Mehrere Staufächer
- Ebener, geräumiger, leicht zu reinigender Boden
- Getränkehalter
- Diebstahlschutz
- DEVELON Smart Touch 8-Zoll-Touchscreen, All-in-One-Display
- Elektrische Hupe
- Motordrehzahlregler
- Hydrostatiksystem mit zwei Fahrstufen (Handschtaltung oder Automatik)
- DAB-Radio mit Freisprecheinrichtung
- USB-Ladegerät + 12-V-Steckdose
- Serielle Datenkommunikationsschnittstelle für Notebook
- Einstellbare PPC für Löffelstiel, Ausleger, Löffel und Schwenkmotor mit gleitender Proportionalsteuerung für Anbaugeräte und Zusatzhydrauliktasten
- Fahrpedale und Handhebel
- Hauptschlüssel

Sicherheit

- Überrollschutz (Roll Over Protective Structure; ROPS)
- Sicherheitsventile für Ausleger- und Löffelstielzylinder
- Überlastmelder
- Rundumleuchte
- Hydraulik-Sicherheitssperrehebel
- Sicherheitsglas
- Hammer für Notausstieg
- Rechter und linker Rückspiegel
- Not-Aus-Motorabschalttaste
- Verstärkte Stahlgussgelenke
- Batterietrennschalter
- LED-Arbeitsscheinwerfer (1 am Ausleger)
- Verschließbarer Tankdeckel
- LED-Arbeitsscheinwerfer: (2 Zusatzscheinwerfer oben auf der Kabine)
- Schutzstruktur für herabfallende Objekte (Falling Objects Guard System) mit einem Kabinenschutzgitter oben und vorn (ISO 10262 Stufe II sowie SAE J1356)
- Heckkamera

Sonstige

- DX50Z:
Monoausleger 2700 mm – Löffelstiel 1450 mm – Gegengewicht 270 kg
- DX55R:
Monoausleger 2700 mm – Löffelstiel 1600 mm – Gegengewicht 550 kg
- DEVELON Fleet Management Web (Telematiksystem)
- Auslegerzylinderschutz
- Doppelement-Luftfilter
- Selbstdiagnosefunktion
- Batterie (12 V, 100 Ah), Lichtmaschine (12 V, 80 A)
- Zentralschmierung der Gelenke von Drehkranz und Arbeitsgruppe
- DX55R: 200-kg-Gegengewicht
- DX55R: 1900-mm-Löffelstiel

Unterwagen

- Fester Unterwagen
- Hydraulische Ketteneinstellvorrichtung
- 400-mm-Gummiraupen
- Planierschild mit Schwimmstellung
- 400-mm-Stahlraupen (Geschmierte, versiegelte Kettenglieder)
- Planierschild doppeltes Rückschlagventil (Kit)

Liste der Anbaugeräte

- Löffelsatz (= 1 hydraulischer Schnellwechsler QC45
+ 3 Grablöffel 110 l - 450 mm / 160 l - 600 mm / 250 l - 900 mm
+ 1 Räumlöffel 300 l - 1500 mm)
- Develon Hydraulikhammer HBo6H, 500-900 bpm, 120 dB





www.agfbs.ch / Tel. 055 286 12 86

Powered by Innovation

MEHR ENTDECKEN:
DX50Z

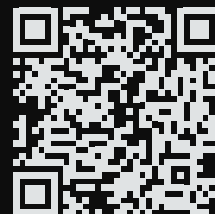

DX55R

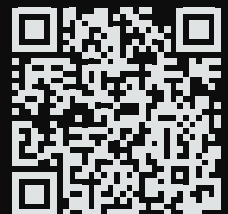

DEVELON

HD Hyundai Infracore Europe s.r.o.
IBC - Pobřežní 620/3, 186 00 Praha 8-Karlín
Czech Republic

©2023 DEVELON D4601143-DE (09-23)

Bestimmte technische Daten basieren auf technischen Berechnungen und sind keine tatsächlichen Messungen. Technische Daten dienen nur zu Vergleichszwecken und können sich ohne vorherige Ankündigung ändern. Die technischen Daten für Ihr individuelles Develon-Gerät können aufgrund von normalen Abweichungen bei Konstruktion, Fertigung, Betriebsbedingungen und anderen Faktoren variieren. Bilder von Doosan-Maschinen zeigen nicht unbedingt die Standardausrüstung.