

Mini-pelle

DX27Z-7

Puissance maximale	25 hp
Poids en ordre de marche	2 730 kg
Capacité de la benne	0,08 m ³



DEVELON

DEVELON

L'évolution continue au service de l'optimisation.

Nos racines remontent à 1937, avec la fondation de l'une des premières usines de fabrication de machines à grande échelle de Corée. Nous n'avons cessé, depuis lors, de fournir des équipements de terrassement pour la construction d'infrastructures essentielles au développement des communautés, des sociétés et du monde entier.

**Nous
sommes
Develon.**

Develon est un nom ambitieux qui résume parfaitement notre ambition première de poursuivre notre marche en avant et de laisser une empreinte positive dans le monde dans lequel nous vivons. En allant de l'avant, nous continuerons à proposer des solutions et produits innovants qui font progresser le monde actuel.



La puissance, l'efficacité et la polyvalence dans une seule pelle compacte

Découvrez l'équilibre parfait entre puissance, efficacité et confort avec la pelle My Develon DX27Z-7.

Dotée de fonctions innovantes et des dernières technologies, cette machine est conçue pour améliorer la productivité et la stabilité sur votre chantier. Sa taille compacte et sa facilité de transport la rendent idéale pour les espaces restreints et les travaux rapides en déplacement. De plus, son excellent rendement énergétique offre des performances de premier ordre tout en respectant l'environnement. Passez à la vitesse supérieure avec le DX27Z-7 et profitez chaque jour d'une fiabilité, d'une puissance et d'une polyvalence inégalées.

Des performances puissantes

- Moteur 4 cylindres Kubota V1505 Stage V pour un couple élevé et une puissance fiable
- Atténuation du bruit et des vibrations pour un fonctionnement plus fluide
- Rayon de braquage nul pour une utilisation en toute confiance dans les espaces restreints

Une sécurité sans compromis

- Système d'avertissement de surcharge et ROPS pour la protection de l'opérateur en cas de basculement ou de surcharge
- Caméras de recul et latérales sur tous les côtés de la machine pour une visibilité accrue et une meilleure reconnaissance du terrain
- Sélection automatique de la vitesse de translation pour des transitions en douceur et une manipulation plus sûre de la machine
- Contrepoids en option pour une meilleure stabilité lors du levage et du déplacement

Une fiabilité à toute épreuve

- Protection des vérins pour préserver les composants critiques
- Flèche renforcée pour une durée de vie prolongée
- Conception robuste pensée pour les tâches exigeantes
- Transport facile grâce aux anneaux d'arrimage perfectionnés

Une manipulation confortable

- Grande portière vitrée pour un accès facile et une meilleure visibilité
- Siège à suspension chauffant et réglable pour un confort maximal

L'entretien simplifié

- Diagnostics en temps réel pour des alertes proactives
- Coupe-batterie pour préserver sa durée de vie
- My Develon

La pelle DX27Z-7 est conçue pour offrir des performances exceptionnelles dans un format compact. Grâce à ses puissantes forces d'excavation, de poussage et de traction, elle s'attaque sans effort à tous les chantiers : l'équilibre parfait entre puissance et agilité pour maximiser votre productivité.

Des performances améliorées grâce au moteur Kubota

Le moteur 4 cylindres Kubota V1505 offre des performances exceptionnelles avec un refroidissement amélioré, un niveau sonore réduit et des vibrations atténuées. Son déplacement de 1 498 cm³ et son couple de 92,1 Nm fournissent la puissance nécessaire pour atteindre d'excellentes performances d'excavation, de levage et de déplacement, même sur les terrains difficiles.

Conçu pour les espaces restreints

Optimisez votre efficacité dans les espaces restreints grâce au rayon de braquage nul et à la conception ultra-compacte de la pelle DX27Z-7. La fonction innovante de déport de la flèche garantit une manipulation facile dans les espaces les plus étroits sans porte-à-faux arrière, pour rendre la manipulation plus sûre et réduire les risques d'endommager les structures environnantes.

Des performances hydrauliques optimales

Découvrez la puissance hydraulique du modèle DX27Z-7. Grâce à son débit élevé et proportionnel ainsi qu'à ses commandes précises, effectuez chaque mouvement sans effort. Ajoutez l'attache rapide en option pour changer rapidement d'accessoire et rester productif.

Des déplacements efficaces

Le modèle DX27Z-7 est conçu pour s'attaquer à des tâches exigeantes tout en maintenant des coûts d'exploitation faibles. Avec ses deux vitesses de déplacement à sélection automatique, elle s'adapte aisément aux différences de terrains.



Puissance compacte, performance inégalée



Protection intégrée pour chaque tâche

Le modèle DX27Z-7 est conçu pour s'attaquer à des tâches exigeantes tout en maintenant des coûts d'exploitation faibles. Avec ses deux vitesses de déplacement à sélection automatique, elle s'adapte aisément aux différences de terrains.

Équilibre intégré

Le contrepoids en fonte robuste assure une stabilité exceptionnelle qui vous permet d'effectuer des tâches difficiles sans hésitation. Grâce aux contrepoids monobloc de 205 kg ou 245 kg disponibles en option, la machine conserve un équilibre optimal, ce qui vous aide à vous concentrer pleinement sur le travail à accomplir.

Fonctions de sécurité avancées

Les fonctions de sécurité avancées de cette machine ont été conçues pour vous protéger sur tous les chantiers. Le levier de sécurité verrouille le système lorsqu'il n'est pas utilisé pour empêcher toute manipulation accidentelle, tandis que la structure de protection contre le retournement (ROPS) et le contacteur d'urgence du moteur ajoutent à la tranquillité d'esprit. Le système d'alerte de surcharge vous avertit avant le dépassement des limites de sécurité pour éviter les accidents. Enfin, grâce à la sélection automatique de la vitesse de déplacement la machine ralentit ou accélère elle-même pour des déplacements en toute sécurité sur n'importe quel terrain, sans effort supplémentaire.

Une vue claire, un contrôle total

Restez maître de votre environnement grâce à une visibilité et un contrôle améliorés. Le puissant éclairage LED sur la flèche et la cabine/l'arceau de sécurité, les grandes portières vitrées pour une visibilité totale et la caméra de vision sur 360 ° contribuent à renforcer la sécurité de l'environnement de travail. La machine est également équipée d'un gyrophare et d'une articulation renforcée en acier moulé pour garantir une manipulation en toute sécurité quelles que soient les circonstances.



Conçue pour durer

La pelle DX27Z-7 relève les défis les plus difficiles grâce à sa force et sa fiabilité. Son châssis renforcé et la structure optimisée de sa flèche répartissent uniformément la charge et assurent des performances durables. Les anneaux d'arrimage perfectionnés facilitent les tâches de transport et les rendent plus sûres afin que vous puissiez vous déplacer en toute confiance d'un site à l'autre. Toutes les pièces de ce modèle sont fabriquées à partir de matériaux de haute qualité et ont été rigoureusement testées pour vous offrir une durabilité fiable. Avec des intervalles d'entretien prolongés et une assistance par des experts toujours à portée de main, la pelle DX27Z-7 vous aide à maximiser la disponibilité et à rester concentré sur le travail qui vous attend.

Système de détection de charge

Ce système ajuste en permanence le débit du fluide hydraulique en fonction des exigences de la charge. Il contribue à améliorer le rendement énergétique, à réduire l'usure des composants hydrauliques et à prévenir les problèmes tels que les surcharges ou les fuites. Le résultat ? Des coûts d'exploitation réduits et une machine plus fiable.

Protection des vérins

Les protections des vérins sont conçues avec les flexibles passant par le groupe de travail, et des éléments de protection supplémentaires ont été installés sur le bras et la flèche. Un nouveau carénage pour le vérin de la lame de remblayage constitue une protection supplémentaire, réduit l'usure et prolonge la durée de vie de l'équipement dans des conditions difficiles.

Flèche renforcée

La meilleure position de la flèche, la répartition plus intelligente du poids et les matériaux plus résistants réduisent l'usure de la machine, ce qui vous permet de l'utiliser encore plus longtemps.

Bras

Le bras est renforcé par des pièces moulées et un renforcement supplémentaire autour des articulations principales. Cette conception améliore la puissance du bras et prolonge sa durée de vie en assurant sa résistance aux travaux les plus difficiles.

Anneaux d'arrimage

Les anneaux d'arrimage repensés rendent le transport du modèle DX27Z-7 plus rapide, plus facile et plus sûr, pour circuler en toute confiance entre les sites.



Une cabine pensée pour son occupant

La pelle DX27Z-7 dispose de l'une des cabines les plus spacieuses du marché, avec un faible niveau sonore, des vibrations atténués et une excellente visibilité panoramique. Conçue pour préserver le confort et la concentration de l'opérateur, elle est facile d'accès, permet de voir clairement le chantier, et inclut des équipements utiles comme un nouvel emplacement de la radio et un éclairage plus puissant. La commande d'orientation de la flèche est désormais à portée de main, et un nouveau système de circulation de l'air garde la cabine au frais pour que vous restiez réactif et productif toute la journée.

Conçue pour votre confort

Le modèle DX27Z-7 a été créé dans une optique de confort, et nous avons tâché de concevoir la cabine parfaite. La cabine pressurisée homologuée ROPS et certifiée ISO vous protège tout en vous offrant un intérieur spacieux, doté d'un siège confortable entièrement réglable. Une fois assis, vous accédez facilement aux compartiments de rangement et bénéficiez d'une vue dégagée sur l'ensemble du chantier. Les bruits et les vibrations sont atténués, et la climatisation en option vous aide à rester au frais et à l'aise pour travailler efficacement et tirer le meilleur parti de votre investissement.

Autres caractéristiques de la cabine

L'une des cabines les plus spacieuses du marché, qui atténue le niveau sonore et les vibrations tout en offrant une excellente visibilité panoramique. Grande porte vitrée pour un accès facile et une meilleure visibilité. Siège à suspension mécanique chauffant et entièrement réglable, avec climatisation et contrôle de la température installés en série. Système radio DAB (Digital Audio Broadcasting) mains libres et streaming via Bluetooth.



Puissante, fiable et facile à entretenir

La pelle DX272-7 est conçue de manière à faciliter au maximum l'entretien en permettant d'accéder aux composants clés, aux filtres et aux trappes pour les appoints depuis le sol. Les zones à entretenir, y compris le moteur, les pompes, les valves et soupapes ainsi que le système de refroidissement, sont aisément accessibles. Les diagnostics en temps réel affichés sur le panneau de contrôle numérique de 5,7 pouces vous aident à surveiller les systèmes essentiels, à améliorer l'efficacité et à réduire au maximum l'indisponibilité.

Accès facile pour l'entretien

Le coupe-batterie permet de déconnecter facilement cette dernière en cas de remisage de longue durée, tandis que le point de démarrage de la batterie garantit un branchement rapide et sûr pour la charge ou la démarrage.

L'horamètre peut être facilement consulté depuis le sol, tout comme l'ensemble des filtres (filtres à huile moteur, préfiltres et filtres à carburant, filtre de pilotage) pour une accessibilité maximale et un entretien pratique.

Chenilles en caoutchouc

Les chenilles en caoutchouc offrent une meilleure adhérence antidérapante et abîment moins les trottoirs et les chaussées en milieu urbain.

Compartiment moteur

Le compartiment moteur est conçu de manière à faciliter l'entretien. L'excellente insonorisation sous le capot du moteur réduit les bruits et améliore le confort de l'opérateur et des ouvriers à proximité.

Jauge du niveau d'huile

Le couvercle du réservoir d'huile hydraulique se trouve à l'extérieur de la cabine, un emplacement pratique qui permet d'accéder facilement au réservoir. Une fois le couvercle ouvert, vous pouvez vérifier rapidement le niveau d'huile à l'aide de la jauge située sur le côté du réservoir. Le système hydraulique est également conçu de manière à éviter la cavitation dans la pompe.

Flexibles de graissage

Les flexibles de graissage intégrés simplifient l'entretien de la couronne d'orientation et du vérin d'orientation de la flèche.

Bouchon du réservoir externe

Le bouchon du réservoir externe verrouillable permet de faire l'appoint de carburant facilement et en toute sécurité. Un témoin lumineux clignote lorsque le niveau maximum de carburant est atteint, pour rendre l'opération encore plus pratique.

My Develon > Gestion sur le chantier
 > Gestion de l'efficacité du travail > Gestion
 préventive > Service proactif

Surveillez votre équipement de n'importe où

Pour être compétitif et réussir, votre équipement doit maximiser la productivité et la rentabilité du chantier. Les machines Develon accomplissent ces deux objectifs : pour garantir un retour sur investissement élevé, nous équipons en série chaque modèle davantage d'équipements de qualité supérieure qui sont souvent payants (et onéreux) sur les machines d'autres marques. Ces équipements standard vous confèrent un avantage certain sur vos concurrents, en aidant les opérateurs à travailler plus efficacement et en les protégeant encore plus efficacement pendant les longues journées passées sur le chantier.

> Terminal télématique

Le terminal est installé dans la machine et connecté à son système électronique pour lire les données.

> Télécommunications

My Develon fournit un double mode de communication (mobile et satellite) pour une couverture maximale.

> My Develon

Restez informé avec My Develon, la plateforme numérique qui regroupe toutes les informations sur les équipements et les services numériques en un seul endroit pour un accès rapide et facile.



Heures de fonctionnement

Nombre total d'heures de fonctionnement et nombre d'heures en fonction du mode

Rendement énergétique*

Niveaux de carburant et consommation

Rapports et localisation

Rapport d'exploitation et d'utilisation, GPS et géorepérage

Avertissements et alertes

Détecter les alertes machine, les déconnexions d'antennes et les violations de la clôture géo-temporelle

Gestion des filtres et de l'huile

Entretien préventif en programmant le remplacement des pièces

* Les équipements peuvent ne pas être disponibles sur tous les modèles. Veuillez contacter votre représentant commercial pour obtenir plus d'informations sur cet équipement.



Accessoires

Il est crucial de choisir le bon accessoire pour votre pelle, afin de garantir des performances et une efficacité maximales.



Godets de nivelage

Le godet de nivelage Develon crée des finitions lisses, et sa polyvalence lui permet d'être utilisé dans toutes les tâches du quotidien. Sa conception large et lisse le rend idéal pour niveller des pentes, creuser des fossés et éliminer des débris pour un drainage plus efficace.



Creuser des seaux

Les godets d'excavation Develon sont des outils polyvalents conçus pour l'excavation de grosses zones dans la plupart des sols.



Marteaux hydrauliques

Indispensables pour briser efficacement la roche, les marteaux hydrauliques améliorent la rapidité et la précision de l'excavation.



Attaches rapides

Les attaches rapides Develon sont réputées pour leur fiabilité, leurs performances et leur facilité d'entretien grâce à leur conception simple et efficace.

DEVELON

Spécifications techniques

DX27Z-7



Moteur

Conçu pour offrir des performances et un rendement énergétique supérieurs, le moteur diesel Kubota V1505 est entièrement conforme aux dernières réglementations antipollution Stage V. Pour optimiser les performances de la machine, il est équipé d'injecteurs de carburant à haute pression, d'une aspiration naturelle et de commandes électroniques. Il s'agit d'un moteur à 4 temps, refroidi à l'eau et doté d'un système de recyclage des gaz d'échappement.

Fabricant	Kubota
Modèle	KUBOTA V1505
Nombre de vérins	4
Puissance nominale brute	25 ch (18,5 kW) à 2 300 tr/min
Couple maximal net	92,2 Nm
Déplacement	1 498 l
Alésage et course	78 × 78,4 mm
Démarrage	12V - 1,4 kW
Filtre à air	Éléments doubles

Train de roulement

Il s'agit d'une construction extrêmement robuste utilisant des matériaux durables de haute qualité et des structures soudées conçues pour diminuer les contraintes.

- Rouleaux de chenille lubrifiés à vie
- Pignons et roues dentées équipés de joints flottants
- Chenilles en alliage trempé par induction avec triple semelle.
- Axes de liaison traités thermiquement
- Dispositif hydraulique de réglage de la chenille avec mécanisme de tension absorbant les chocs

Largeur des chenilles en caoutchouc	300 mm
Nombre de rouleaux	3
Nombre de liens et de patins par côté	80
Lien de la hauteur	101,6 mm
Pression au sol	0,29 kgf/cm ²

Système hydraulique

L'e-EPOS (Electronic Power Optimising System) est le cerveau de la pelleteuse : il diminue la consommation de carburant et optimise l'efficacité du système hydraulique dans toutes les conditions de travail. Pour harmoniser le fonctionnement du moteur et du système hydraulique, l'e-EPOS est connecté à l'unité de contrôle électronique (ECU) du moteur via une liaison de transfert de données.

- 2 vitesses de translation offrent soit un couple accru, soit une vitesse élevée
- Système de pompe à détection croisée pour des économies de carburant
- Système de décélération automatique
- 3 modes de fonctionnement
- Contrôle du débit et de la pression des circuits hydrauliques auxiliaires à partir du panneau de commande
- Contrôle du débit des pompes assisté par ordinateur

Type de pompe principale	Pompe à piston axial
Pompe principale	2-28,8 l/min à 2 400 tr/min
Engrenages	19,2 l/min à 2 400 tr/min
Pompe pilote (à engrenages)	10,8 l/min à 2 400 tr/min

Pilotage

Chaque voie est entraînée par un moteur à pistons axiaux indépendant à couple élevé, par l'intermédiaire d'un réducteur planétaire. Deux leviers / pédales garantissent un déplacement facile avec contre-rotation sur demande. Le châssis de la chenille protège le moteur de translation, le frein et les engrenages planétaires. Les freins de chenilles multidisques sont actionnés par un ressort et libérés par un système hydraulique.

Vitesse de translation (basse - haute)	2,5 / 4,3 km/h
Traction maximale	3,13 t
Pouvoir de nivellement maximal	30° / 58 %

Capacités de recharge

Réservoir de carburant	46 (36) l
Système de refroidissement (capacité du radiateur)	4,8 l
Huile moteur	6,7 l
Dispositif de voyage	2 × 0,9 l
Réservoir hydraulique	51 (39) l

Performance

Vitesse d'oscillation	9,3 rpm
Couple d'oscillation maximal	5,46 kN.m
Force d'arrachement du godet (ISO) (tonne)	2,22
Force d'arrachement du bras d'1,1 m (ISO) (tonne)	1,3
Force d'arrachement du bras d'1,3 m (ISO) (tonne)	1,45

Environnement

Niveau sonore	94 dB(A)
Niveau sonore de la cabine	76 dB(A)

Dimensions

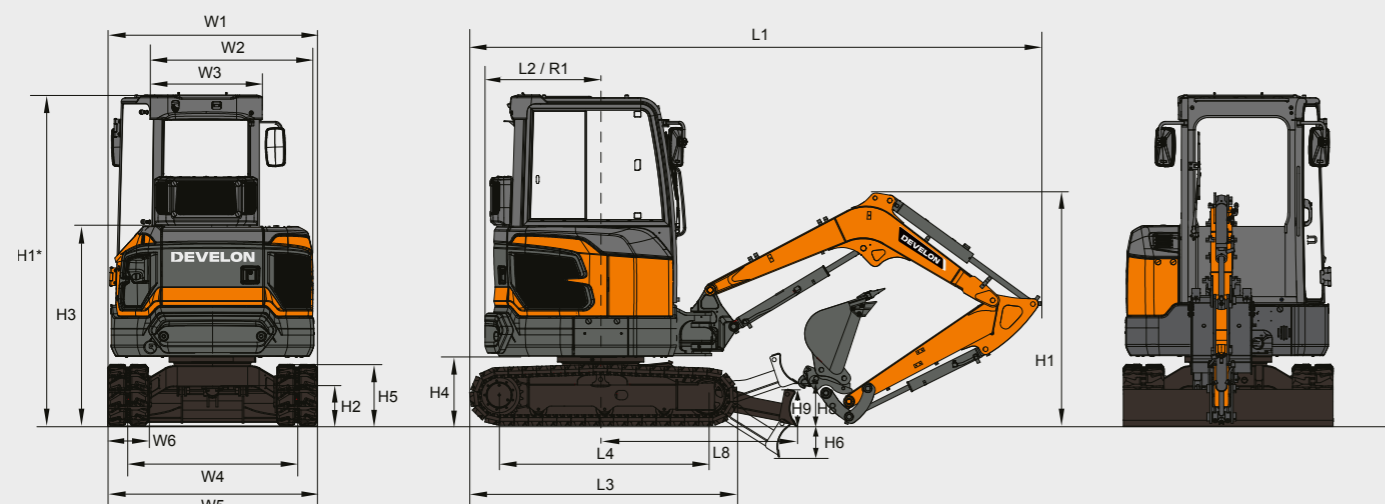

Description		Unité	Bras de 1,1 m	Plage de travail
Poids en ordre de marche		kg	2 730	2 830
Contrepoids supplémentaire		kg	-	100
Capacité du seau (en tas) Standard		m ³	0,06	0,08
Patin		-	caoutchouc	
Longueur totale	L1	mm	4 186	4 191
Hauteur totale	H1	Flèche	mm	1 556
		Cabine (canopée)	mm	2 442
Largeur totale	W1	mm	1 550	
Rayon d'oscillation arrière	R1	mm	790	855
Garde au sol	H2	mm	217	
Distance à l'arrière	L2	mm	790	855
Largeur de la plateforme supérieure	W2	mm	1 500	
Largeur de la cabine	W3	mm	1 062	
Hauteur au-dessus du carénage	H3	mm	1 471	
Dégagement du contrepoids	H4	mm	512	
Hauteur de la chenille	H5	mm	451	
Longueur de la chenille	L3	mm	1 960	
Distance du pignon	L4	mm	1 540	
Écartement des chenilles	W4	mm	1 250	
Largeur du châssis	W5	mm	1 550	
Largeur du patin	W6	mm	300	
Profondeur d'excavation de la lame	H6	mm	335	
Dégagement pour la levée des lames	H8	mm	383	
Hauteur de la lame	H9	mm	289	
Distance par rapport à l'extrémité de la lame	L8	mm	1 450	

Plage de travail

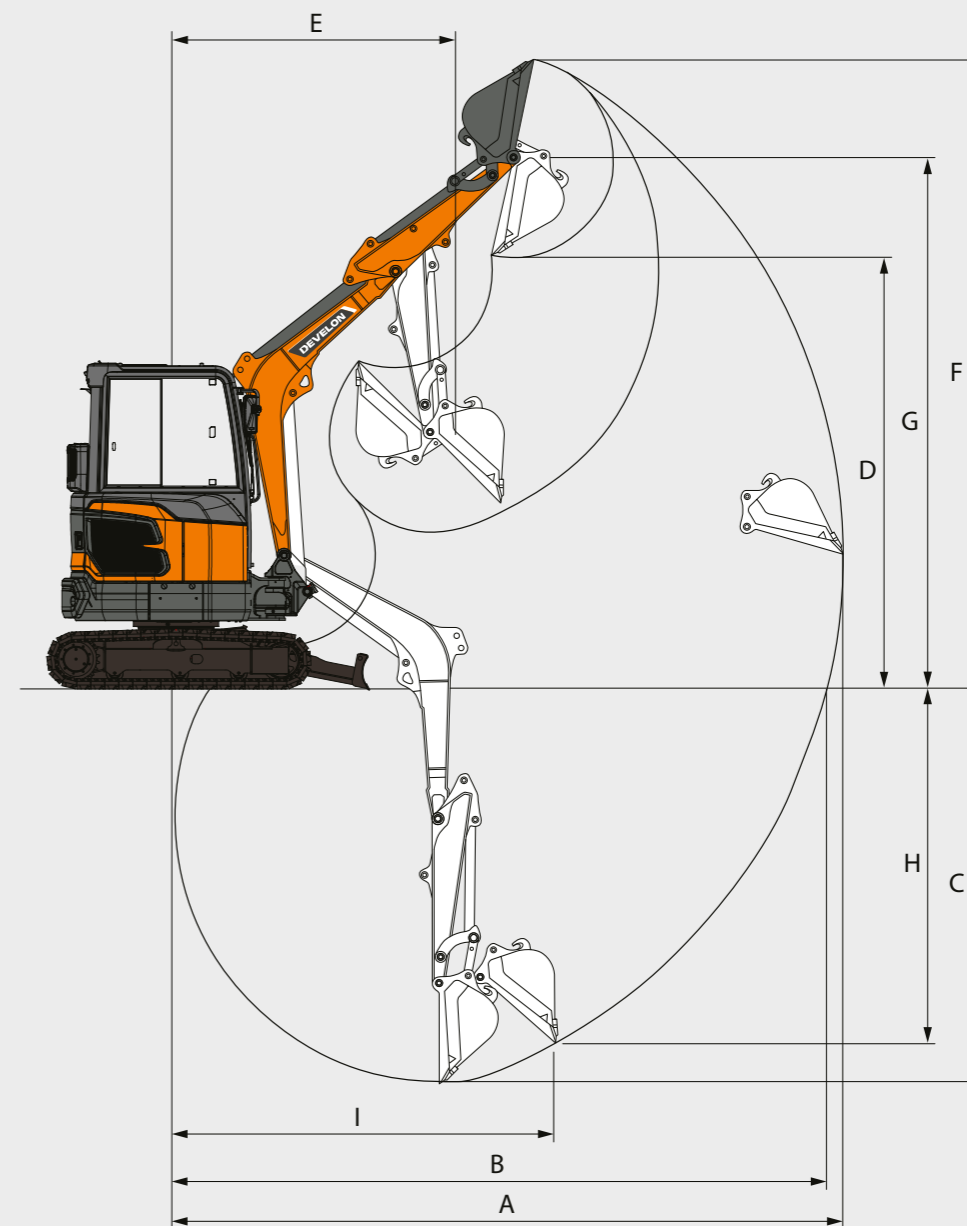

Description		Unité	Bras de 1,1 m	Plage de travail
Type de godet		m ³	0,08	
Portée d'excavation max.	A	mm	4 655	4 845
Portée d'excavation maximale (au sol)	B	mm	4 520	4 720
Profondeur d'excavation maximale	C	mm	2 645	2 845
Hauteur de déversement maximale	D	mm	2 935	3 065
Rayon de pivotement min.	E	mm	2 045	2 095
Hauteur d'excavation max.	F	mm	4 385	4 515
Hauteur maximale de l'axe du godet	G	mm	3 665	3 795
Profondeur maximale de la paroi verticale	H	mm	1 565	1 690
Rayon max. vertical	I	mm	3 670	3 815
Rayon d'action de la flèche (gauche/droite)		°	66,5 / 53,5	

Capacités de levage

Flèche 2,09 m · Bras 1,3 m · Contrepoids 205 kg · Patin (caoutchouc) 300 mm · Sans godet

Lame vers le haut Unité: 1 000 Kg

A	1 m	2 m	3 m	4 m	Max. portée (m)		
B							A
3 m			0,5*		0,5	0,4	3,45
2 m			0,57*	0,5			0,39 0,32 3,96
1 m			0,58	0,47	0,38	0,3	0,36 0,29 4,11
0 m		1,05	0,8	0,56	0,45		0,38 0,3 3,96
-1 m	1,55*	1,06	0,81	0,56	0,44		0,46 0,37 3,43
-2 m		0,71*					0,58* 2,18

Lame abaissée Unité: 1 000 Kg

A	1 m	2 m	3 m	4 m	Max. portée (m)		
B							A
3 m				0,5*			0,55* 0,51 3,45
2 m				0,57*			0,56* 0,41 3,96
1 m				0,77*	0,6	0,59*	0,39 0,58* 0,37 4,11
0 m		1,59*	1,08	0,91*	0,58		0,62* 0,39 3,96
-1 m	1,55*	1,52*		0,84	0,57		0,65* 0,48 3,43
-2 m		0,71*					0,58* 2,18

Flèche 2,09 m · Bras 1,3 m · Contrepoids 245 kg · Patin (caoutchouc) 300 mm · Sans godet

Lame vers le haut Unité: 1 000 Kg

A	1 m	2 m	3 m	4 m	Max. portée (m)		
B							A
3 m			0,5*		0,52	0,43	3,45
2 m			0,57*	0,53			0,41 0,34 3,96
1 m			0,61	0,5	0,4	0,32	0,38 0,31 4,11
0 m		1,11	0,85	0,59	0,47		0,4 0,32 3,96
-1 m	1,55*	1,55*	1,11	0,85	0,59	0,47	0,49 0,39 3,43
-2 m		0,71*					0,58* 2,18

Lame abaissée Unité: 1 000 Kg

A	1 m	2 m	3 m	4 m	Max. portée (m)		
B							A
3 m				0,5*			0,55* 0,54 3,45
2 m				0,57*			0,56* 0,43 3,96
1 m				0,77*	0,63	0,59*	0,41 0,58* 0,39 4,11
0 m		1,59*	1,13	0,91*	0,61		0,62* 0,41 3,96
-1 m	1,55*	1,55*	1,52*	1,14	0,84*	0,6	0,65* 0,5 3,43
-2 m		0,71*	0,71*				0,58* 0,58* 2,18

Flèche 2,03 m · Bras 1,1 m · Contrepoids 145 kg · Patin (caoutchouc) 300 mm · Sans godet

Lame vers le haut Unité: 1 000 Kg

A	1 m	2 m	3 m	Max. portée (m)			
B							A
3 m				0,57*	0,48	0,53	0,43 3,2
2 m				0,58	0,47	0,4	0,32 3,76
1 m				0,55	0,44	0,37	0,29 3,92
0 m		1	0,76	0,53	0,42	0,38	0,31 3,76
-1 m	1,82*	1,82*	1,01	0,77	0,53	0,42	0,49 0,39 3,19

Lame abaissée Unité: 1 000 Kg

A	1 m	2 m	3 m	Max. portée (m)			
B							A
3 m				0,57*	0,6*	0,55	3,2
2 m				0,63*	0,6	0,6*	0,42 3,76
1 m				0,81*	0,57	0,62*	0,38 3,92
0 m		1,59*	1,03	0,91*	0,55	0,65*	0,4 3,76
-1 m	1,82*	1,82*	1,41	1,04	0,79*	0,55	0,68* 0,51 3,19

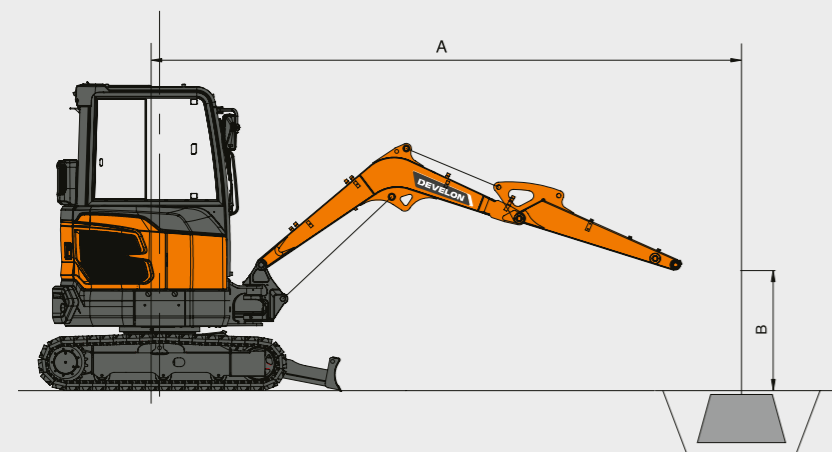

- = Capacité de levage nominale latérale
 - = Capacité de levage nominale latérale
1. Le point de charge se situe à l'extrémité du bras.
 2. Les capacités marquées d'un astérisque (*) sont limitées par les capacités hydrauliques.
 3. Les capacités de levage indiquées ne dépassent pas 75 % des charges de basculement minimales ou 87 % des capacités hydrauliques.
 4. La position la moins stable est la position sur le côté.
 5. Les capacités de levage ne s'appliquent qu'à la machine telle qu'elle a été fabriquée à l'origine et équipée normalement par le fabricant.
 6. Les capacités de levage sont conformes à la norme ISO 10567.

Équipement standard et optionnel

Standard

- Moteur diesel Kubota V1505, conforme à la phase V, refroidissement hydraulique
- Filtre à air à double élément
- 2 pompes à piston variable et 2 pompes à engrenages
- Système de déplacement hydrostatique à 2 vitesses avec changement de vitesse manuel ou automatique
- Fonction de mise en veille automatique
- Flexible de rupture avec retour direct au réservoir
- Ligne auxiliaire 2 voies à haut débit avec réglages à partir du panneau d'affichage
- Cadran de contrôle du régime moteur (RPM)
- Levier de verrouillage de la sécurité hydraulique
- Contacteur d'arrêt d'urgence du moteur
- Batterie 12 V, 70 Ah ; alternateur 12 V, 60 A
- Fonction d'autodiagnostic
- Graissage à distance des points d'articulation du cercle de rotation et du groupe de travail
- Points d'articulation en acier moulé renforcés
- Train d'atterrissage fixe
- Chenilles en caoutchouc de 300 mm
- Flèche mono 2 090 mm – Bras 1 100 mm
- Lame de buteur
- Protections du bras, de la flèche, du godet et du vérin de la lame
- Structure de protection contre le renversement (ROPS)
- Clapets de sécurité des vérins de flèche et de bras
- Dispositif d'avertissement de surcharge
- Joints d'amortissement et de contamination des vérins
- Levier de verrouillage de la sécurité hydraulique
- Marteau pour l'évacuation d'urgence
- coupe-batterie
- Feu de flèche à LED + feux de travail à LED (2 à l'avant, 1 à l'arrière)
- Caméra de recul
- Bouchon de réservoir verrouillable
- Clé principale
- Contacteur d'arrêt d'urgence du moteur
- Balise rotative
- Toit à 4 piliers avec tableau de bord numérique de 5,7 pouces

- Siège à suspension mécanique
- Fenêtre frontale de type "pull-up" et fenêtre frontale inférieure amovible
- Fenêtre coulissante droite avec serrure
- Plafonnier
- Essuie-glace intermittent (cabine uniquement)
- Multiplacards de rangement
- Sol plat, spacieux et facile à nettoyer
- Porte-gobelet
- Klaxon électronique
- Radio DAB avec système d'appel mains libres (cabine uniquement)
- Chargeur USB et prise de courant 12 V
- Pédales et leviers de déplacement
- PPC réglable pour le bras, la flèche, le godet et l'oscillation avec commande proportionnelle coulissante pour les accessoires et les boutons hydrauliques auxiliaires
- Port de communication série pour l'interface PC portable
- My Develon (système télématique)

En option

- Ligne de rotation (PERO)
- Ligne d'attache rapide
- Cabine chauffée pressurisée et insonorisée
- Climatisation en option pour la cabine uniquement
- Flèche mono 2 090 mm – Bras 1 300 mm
- Contrepoids supplémentaire 60 kg / 100 kg

* Certaines de ces options peuvent être standard sur certains marchés. Certaines de ces options peuvent ne pas être disponibles sur certains marchés. Veuillez consulter votre revendeur My Develon local pour plus d'informations sur la disponibilité ou pour adapter votre machine à vos besoins d'application.



Garantie Develon

Votre solution pour des équipements protégés et une sérénité totale

Protégez votre équipement de construction lourd avec Develon. Nos garanties complètes et nos forfaits de protection premium vous aident à travailler l'esprit tranquille, et préservent la sécurité et la qualité de votre investissement à l'avenir.

Plans de garantie sur mesure

Faites votre choix parmi toute une gamme de forfaits de protection abordables, conçus exclusivement pour les clients Develon et proposés par nos concessionnaires agréés. Ces garanties font du prix de votre machine un investissement stratégique, et non pas une simple dépense.

My Develon Premium Protection

Optez pour Develon Premium et bénéficiez d'une sécurité, d'une fiabilité et d'une valeur totale inégalées. Ce forfait haut de gamme protège votre équipement contre les coûts imprévus et réduit au maximum les indisponibilités, ce qui vous permet de vous concentrer sur vos travaux essentiels.

Ne tardez plus !

Prenez contact avec un concessionnaire agréé Develon dès aujourd'hui pour protéger l'équipement dans lequel vous avez investi. La procédure facile et les avantages sur le long terme fournis par Develon contribuent à maintenir votre équipement de construction lourd en parfait état.

Choisissez la prolongation de garantie Develon et jouez la carte de la sécurité pour protéger votre investissement

* L'offre peut varier en fonction du modèle.



www.agfbs.ch / Tel. 055 286 12 86

Powered by Innovation

DEVELON



HD Hyundai Infracore Europe s.r.o.
IBC – Pobrezni 620/3,
18600 Praha 8 – Karlín, République tchèque

©2025 HD Hyundai Infracore. Tous droits réservés.

D-4600898 (07/2025)

Certaines caractéristiques techniques sont basées sur des calculs techniques et non pas sur des mesures réelles. Les caractéristiques techniques sont susceptibles d'être modifiées sans préavis. Les caractéristiques techniques de votre équipement Develon peuvent différer en raison de variations normales dans la conception, la fabrication, les conditions d'utilisation et d'autres facteurs. Les photos des unités Develon peuvent présenter un équipement non-standard.