

Minibagger

DX27Z-7

Maximale Leistung	25 PS
Betriebsgewicht	2 730 kg
Fassungsvermögen des Löffels	0,08 m ³



DEVELON

DEVELON

Kontinuierliche Entwicklung zum Besseren.

Unsere Wurzeln reichen bis ins Jahr 1937 zurück, als wir eine der ersten großen Maschinenfabriken in Korea waren. Seitdem haben wir kontinuierlich Erdbewegungsmaschinen für den Bau wichtiger Infrastrukturen zum Wohle von Gemeinden, Gesellschaften und der ganzen Welt geliefert.

Wir sind Develon.

Develon ist ein kühner Name, der unser zentrales Bestreben widerspiegelt, uns weiterzuentwickeln und unserer Welt einen positiven Stempel aufzudrücken. Wir werden auch in Zukunft innovative Produkte und Lösungen anbieten, die die Welt, in der wir heute leben, voranbringen.



Leistung, Effizienz und Vielseitigkeit in einem Kompaktbagger

Erleben Sie das perfekte Gleichgewicht zwischen Leistung, Effizienz und Komfort mit dem Develon DX27Z-7 Bagger.

Diese Maschine ist vollgepackt mit innovativen Funktionen und neuester Technologie und wurde entwickelt, um die Produktivität und Stabilität auf Ihrer Baustelle zu erhöhen. Ihre kompakte Größe und ihr einfacher Transport machen sie ideal für enge Räume und schnelle Einsätze unterwegs. Und dank seiner ausgezeichneten Kraftstoffeffizienz liefert er erstklassige Leistung und schont dabei die Umwelt. Bringen Sie Ihr Unternehmen mit dem DX27Z-7 auf die nächste Stufe und genießen Sie jeden Tag unübertroffene Zuverlässigkeit, Leistung und Vielseitigkeit.

Starke Leistung

- Kubota V1505 Stufe V 4-Zylinder-Motor für starkes Drehmoment und zuverlässige Leistung
- Geräusch- und vibrationsarm für einen reibungsloseren Betrieb
- Null-Heckschwung-Design für sicheren Betrieb in engen Räumen

Sicherheit, die keine Kompromisse eingeht

- Überlastwarnsystem und ROPS zum Schutz des Fahrers bei Kippen oder Überladung
- Rückfahr- und Rundumsichtkameras für bessere Sicht und Standortbestimmung
- Automatische Fahrgeschwindigkeitsumschaltung für sanfte Übergänge und sicheres Handling der Maschine
- Optionale Gegengewichte für bessere Stabilität beim Heben und Bewegen

Verlässlichkeit, die sich bewährt

- Zylinderschutzvorrichtungen für den Schutz kritischer Komponenten
- Verstärkter Ausleger für lange Haltbarkeit
- Robuste Konstruktion für anspruchsvolle Aufgaben
- Einfacher Transport mit aktualisierten Befestigungspunkten

Komfort bei der Arbeit

- Große Glastür für einfachen Zugang und bessere Sicht
- Beheizter, einstellbarer gefederter Sitz für maximalen Komfort

Wartung leicht gemacht

- Echtzeit-Diagnose für proaktive Warnungen
- Batterietrennschalter zur Schonung der Batterielebensdauer
- My Develon



Der DX27Z-7 bietet außergewöhnliche Leistung in einem kompakten Paket. Mit seinen starken Grab-, Zug- und Traktionskräften meistert er mühelos jede Baustelle und bietet das perfekte Gleichgewicht zwischen Kraft und Beweglichkeit, um Ihre Produktivität zu maximieren.

Verbesserte Leistung mit dem Kubota-Motor

Der 4-Zylinder-Motor Kubota V1505 bietet außergewöhnliche Leistung mit verbesserter Kühlung, reduziertem Geräuschpegel und geringeren Vibrationen. Mit einem Hubraum von 1.498 cm³ und einem Drehmoment von 92,1 Nm bietet er die nötige Kraft für starke Grab-, Hub- und Fahrleistungen – auch unter schwierigen Bodenverhältnissen.

Konzipiert für beengte Platzverhältnisse

Maximieren Sie die Effizienz auf engstem Raum mit dem DX27Z-7, der ohne Heckschwung auskommt und ultrakompakt ist. Die innovative Auslegerschwenkfunktion ermöglicht einen reibungslosen Betrieb auf engstem Raum ohne Hecküberhang, wodurch ein sicherer Betrieb gewährleistet und das Risiko von Schäden an umliegenden Strukturen verringert wird.

Hydraulische Leistung in Bestform

Erleben Sie die Hydraulikleistung des DX27Z-7. Dank der großzügigen Durchflussmenge, der präzisen Steuerung und der proportionalen Durchflussmenge fühlt sich jede Bewegung mühelos an. Fügen Sie den optionalen Schnellwechsler hinzu und halten Sie die Produktivität in Schwung.

Auf dem Weg zu mehr Effizienz

Der DX27Z-7 wurde entwickelt, um anspruchsvolle Aufgaben zu bewältigen und gleichzeitig die Betriebskosten niedrig zu halten. Mit zwei Fahrgeschwindigkeiten und automatischer Schaltautomatik passt er sich problemlos an verschiedene Geländeformen an.



Kompakte Leistung, unübertroffene Performance



Integrierter Schutz für jede Aufgabe

Ihre Sicherheit hat für uns oberste Priorität, und diese Maschine ist mit modernsten Sicherheitsmerkmalen ausgestattet, die Ihnen ein sicheres und beruhigendes Arbeiten ermöglichen. Von der automatischen Sicherheitssperre und dem Überlastwarnsystem bis hin zum Überrollschutz (ROPS) ist jedes Detail durchdacht, um Sie bei der Arbeit zu schützen.

Gebaut für Balance

Das hochbelastbare Gussgegengewicht sorgt für außergewöhnliche Stabilität, so dass Sie auch schwierige Aufgaben ohne Zögern bewältigen können. Mit der Option eines einteiligen Gegengewichts mit einem Gewicht von 205 kg oder 245 kg bleibt die Maschine optimal ausbalanciert, so dass Sie sich voll und ganz auf die anstehende Arbeit konzentrieren können.

Erweiterte Sicherheitsmerkmale

Diese Maschine ist mit fortschrittlichen Sicherheitsfunktionen ausgestattet, um Sie bei jeder Arbeit zu schützen. Der Sicherheitshebel verriegelt das System, wenn es nicht benutzt wird, und verhindert so eine versehentliche Betätigung, während der Überrollschutz (ROPS) und der Motor-Notausschalter für zusätzliche Sicherheit sorgen. Das Überlastungswarnsystem warnt Sie, bevor Sie über die sicheren Grenzen hinaus heben, und hilft so, Unfälle zu vermeiden. Und mit der automatischen Fahrgeschwindigkeitsumschaltung passt sich die Maschine von selbst an niedrige und hohe Geschwindigkeiten an – so können Sie sich in jedem Gelände sicher fortbewegen, ohne dass zusätzliche Anstrengung erforderlich ist.

Klare Sicht, totale Kontrolle

Behalten Sie die Kontrolle über Ihre Umgebung durch verbesserte Sicht und Kontrolle. Die leistungsstarke LED-Beleuchtung an Ausleger und Kabine/ Haube, große Glastüren für volle Sicht und eine Rundumsichtkamera tragen zu einer sichereren Arbeitsumgebung bei. Für zusätzliche Sicherheit ist die Maschine mit einer Rundumleuchte und einem verstärkten Stahlgussgelenk ausgestattet, die einen sicheren Betrieb unter allen Bedingungen gewährleisten.



Für höchste Belastung konstruiert

Der DX27Z-7 ist so konstruiert, dass er harte Aufgaben mit Stärke und Zuverlässigkeit bewältigen kann. Das verstärkte Chassis und die optimierte Form des Auslegers sorgen für eine gleichmäßige Lastverteilung und dauerhafte Leistung. Neu gestaltete Befestigungspunkte machen den Transport schneller, einfacher und sicherer, so dass Sie sich sicher von Baustelle zu Baustelle bewegen können. Jedes Detail wurde aus hochwertigen Materialien gefertigt und streng getestet, um eine lange Lebensdauer zu gewährleisten, auf die Sie sich verlassen können. Und dank der verlängerten Wartungsintervalle und des stets erreichbaren Experten-Supports hilft Ihnen der DX27Z-7, die Betriebszeit zu maximieren und sich auf die anstehende Arbeit zu konzentrieren.

Load-Sensing-System

Dieses System passt den Durchfluss der Hydraulikflüssigkeit kontinuierlich an die Anforderungen der Last an. Es trägt dazu bei, die Kraftstoffeffizienz zu verbessern, den Verschleiß der Hydraulikkomponenten zu verringern und Probleme wie Überlastung oder Leckagen zu vermeiden. Das Ergebnis? Niedrigere Betriebskosten und eine zuverlässigere Maschine.

Zylinderschutzvorrichtungen

Die Zylinderschutzvorrichtungen sind mit einer Schlauchdurchführung und zusätzlichen Schutzelementen an Arm und Ausleger ausgestattet. Eine neu hinzugefügte Abdeckung für das Planierschild bietet zusätzlichen Schutz, reduziert den Verschleiß und gewährleistet Langlebigkeit unter schwierigen Bedingungen.

Verstärkte Auslegerkonstruktion

Eine bessere Auslegerposition, eine intelligentere Gewichtsverteilung und robustere Materialien bedeuten weniger Verschleiß und eine Maschine, auf die Sie sich langfristig verlassen können.

Montageeinheit Arm

Die Armeinheit ist mit Gusselementen und zusätzlicher Unterstützung an wichtigen Verbindungspunkten verstärkt. Diese Konstruktion erhöht die Festigkeit und verlängert die Lebensdauer des Arms, damit er auch den härtesten Arbeiten standhält.

Verankerungspunkte

Die neu gestalteten Befestigungspunkte machen den Transport des DX27Z-7 schneller, einfacher und sicherer und geben Ihnen die Sicherheit, von einer Baustelle zur nächsten zu gelangen.



Ein Arbeitsplatz, der sich an Ihnen orientiert

Der DX27Z-7 verfügt über eine der geräumigsten Kabinen auf dem Markt, mit einem niedrigen Geräusch- und Vibrationspegel und einer hervorragenden Rundumsicht. Sie wurde für den Komfort und die Konzentration des Fahrers entwickelt und bietet einen einfachen Zugang, klare Sichtlinien und durchdachte Details wie ein verlegtes Radio und eine verbesserte Beleuchtung. Die Steuerung des Auslegerschwenks liegt jetzt direkt in Ihrer Hand, und ein neues Belüftungssystem hält die Kabine kühl, so dass Sie den ganzen Tag über fit und produktiv bleiben.

Maßgeschneidert für Ihren Komfort

Bei der Konstruktion des DX27Z-7 wurde an Sie gedacht, um den perfekten Arbeitsplatz zu schaffen. Die ISO-zertifizierte ROPS-Kabine mit Druckkabine bietet Ihnen Sicherheit und einen geräumigen Innenraum mit einem voll verstellbaren, bequemen Sitz. Sobald Sie sitzen, haben Sie einfachen Zugang zu den Staufächern und eine klare Rundumsicht auf die Baustelle. Geräusche und Vibrationen werden minimiert, und mit der optionalen Klimaanlage bleiben Sie kühl und komfortabel – so arbeiten Sie effizient und holen das Beste aus Ihrer Investition heraus.

Andere Kabinenmerkmale

- Eine der geräumigsten Kabinen auf dem Markt, mit niedrigem Geräusch- und Vibrationspegel und ausgezeichneter Rundumsicht
- Große Glastür für einfachen Zugang und bessere Sicht
- Vollständig einstellbarer, beheizter, mechanisch gefederter Sitz, serienmäßig mit Klimaanlage und Klimatisierung
- DAB-Radiosystem (Digital Audio Broadcasting) mit Freisprecheinrichtung und Bluetooth-Streaming.



Leistungsstark, zuverlässig und wartungsfreundlich

Der DX272-7 ist für eine mühelose Wartung konzipiert und bietet ebenerdigen Zugang zu den wichtigsten Komponenten, Filtern und Nachfüllpunkten. Die Wartungsbereiche, einschließlich des Motors, des Pumpenpakets, des Ventilkastens und des Kühlsystems, sind bequem zugänglich. Echtzeit-Diagnosen, die auf dem digitalen 5,7-Zoll-Bedienfeld angezeigt werden, helfen Ihnen, wichtige Systeme zu überwachen, die Effizienz zu steigern und Ausfallzeiten zu minimieren.

Einfacher Zugang zur Wartung

Ein Batterietrennschalter ermöglicht ein einfaches Abklemmen der Batterie bei längerer Lagerung, während der Starthilfepunkt einen schnellen und sicheren Anschluss zum Aufladen oder zur Starthilfe ermöglicht. Die Anzeige des Betriebsstundenzählers lässt sich leicht vom Boden aus überprüfen.

Für zusätzliche Zugänglichkeit und Wartungsfreundlichkeit sind alle Filter (Motorölfilter, Kraftstoffvorfilter, Kraftstofffilter und Pilotfilter) vom Boden aus zugänglich.

Gummiketten

Die Gummiraupen bieten einen verbesserten, rutschfesten Halt und sind weniger schädlich für Bürgersteige und Straßenbeläge in städtischen Umgebungen.

Motorraum

Der Motorraum ist so konzipiert, dass er leichter gewartet werden kann. Eine robuste Schalldämmung in der Motorabdeckung reduziert den Lärm und schafft so eine angenehmere Umgebung für den Fahrer und die in der Nähe arbeitenden Personen.

Ölstandsanzeiger

Die Hydraulikölabdeckung befindet sich bequem außerhalb der Kabine und ermöglicht einen einfachen Zugang zum Hydrauliktank. Nach dem Aufklappen des Deckels können Sie den Ölstand schnell mit dem Messgerät an der Seite des Tanks überprüfen. Das Hydrauliksystem ist außerdem so konzipiert, dass Kavitation der Pumpe verhindert wird.

Schmierfettleitungen

Integrierte Fettleitungen vereinfachen die Wartung des Schwenklagers und des Auslegerschwenkzylinders.

Externer Tankdeckel

Der externe, abschließbare Tankdeckel macht das Tanken einfach und sicher. Eine LED-Warnleuchte blinkt, wenn der maximale Kraftstoffstand erreicht ist, was zusätzlichen Komfort bietet.

My Develon > Management auf der Baustelle
 > Management der Arbeitseffizienz
 > Präventives Management > Proaktiver Dienst

Überwachen Sie Ihre Geräte von jedem Ort aus

Um wettbewerbsfähig und erfolgreich zu sein, müssen Ihre Maschinen die Produktivität und Rentabilität Ihrer Baustelle maximieren. Die Maschinen von My Develon können beides. Um eine hohe Investitionsrentabilität zu gewährleisten, bieten wir bei jedem Modell serienmäßig mehr Premiumfunktionen an, die andere Hersteller oft nur als teure Upgrades anbieten. Indem wir sie zur Standardausstattung machen, verschafft Develon Ihnen einen Wettbewerbsvorteil, indem es den Bedienern hilft, effizienter zu arbeiten und die Sicherheit während langer Tage auf dem Feld zu erhöhen.

> Telematik-Terminal

Ein Endgerät wird installiert und an eine Maschine angeschlossen, um Maschinendaten zu erfassen.

> Telekommunikation

My Develon bietet Dual-Mode-Kommunikation (Mobilfunk und Satellit) für maximale Abdeckung.

> My Develon

Bleiben Sie auf dem Laufenden mit My Develon - der digitalen Plattform, die alle Ausrüstungsinformationen und digitalen Dienste an einem Ort zusammenfasst, um einen schnellen und einfachen Zugriff zu ermöglichen.



Betriebszeiten

Gesamtbetriebsstunden und Stunden nach Modus

Kraftstoff-Effizienz*

Kraftstoffstand und -verbrauch

Berichte & Standort

Betriebsbericht und Nutzung, GPS und Geofencing

Warnungen und Alarme

Erkennen von Maschinenwarnungen, Antennenabschaltungen und Verletzungen des Geo/Zeitsauns

Filter- und Ölmanagement

Vorbeugende Wartung durch planmäßigen Austausch von Teilen

*Funktionen sind möglicherweise nicht auf alle Modelle anwendbar. Bitte wenden Sie sich an Ihren Vertriebsmitarbeiter, um weitere Informationen zu dieser Funktion zu erhalten.



Anhänge

Die Auswahl des richtigen Anbaugeräts für einen Bagger ist entscheidend für maximale Leistung und Effizienz.



Planierlöffel

Der Develon Planierlöffel wird auch als Reinigungs- oder Wartungslöffel bezeichnet und ist für glatte Oberflächen und die Vielseitigkeit des Alltags ausgelegt. Dein breites, schlankes Design macht ihn ideal zum Planieren, Graben und Beseitigen von Schutt für eine bessere Entwässerung.



Tieflöffel

Develon Tieflöffel sind Allzweckwerkzeuge, die für das Ausheben von Schüttgut und den Aushub unter den meisten Bodenbedingungen konzipiert sind.



Hydraulische Hämmer

Hydraulikhämmer sind für den effizienten Durchbruch von Gestein unerlässlich und ermöglichen einen schnelleren und präziseren Aushub.



Schnellkupplungen

Die Schnellkupplungen von Develon sind für ihre Zuverlässigkeit, Leistung und Servicefreundlichkeit bekannt, die sie ihrem einfachen, aber effektiven Design verdanken.

DEVELON

Technische Daten

DX27Z-7



Motor

Der Kubota V1505 Dieselmotor wurde für überragende Leistung und Kraftstoffeffizienz entwickelt und erfüllt die neuesten Emissionsvorschriften der Stufe V. Zur Optimierung der Maschinenleistung verfügt er über Hochdruck-Kraftstoffeinspritzdüsen, natürliche Ansaugung und elektronische Motorsteuerung. Es handelt sich um einen wassergekühlten 4-Takt-Motor mit EGR.

Hersteller	Kubota
Modell	KUBOTA V1505
Anzahl von Zylindern	4
Brutto-Nennleistung	25 PS (18,5 kW) bei 2 300 U/min
Maximales Nettodrehmoment	92,2 Nm
Hubraum	1 498 l
Bohrung und Hub	78 × 78,4 mm
Starter	12V – 1,4 kW
Luftfilter	Doppelte Elemente

Fahrgestell

Die extrem robuste Konstruktion besteht aus hochwertigen, langlebigen Materialien und geschweißten Strukturen, die die Belastung minimieren.

- Laufrollen mit Lebensdauerschmierung
- Tragrollen und Kettenräder mit schwimmenden Dichtungen
- Induktiv gehärtete Bodenplatten aus Legierung mit Dreifach-Steg
- Wärmebehandelte Verbindungsstifte
- Hydraulische Spurverstellung mit stoßdämpfendem Spanmechanismus

Breite der Gummispur	300 mm
Anzahl der Rollen	3
Anzahl der Glieder und Bodenplatten pro Seite	80
Kettenteilung	101,6 mm
Bodendruck	0,29 kgf/cm ²

Hydraulisches System

Das e-EPOS (Electronic Power Optimising System) ist das Gehirn des Baggers – es minimiert den Kraftstoffverbrauch und optimiert die Effizienz des Hydrauliksystems für alle Arbeitsbedingungen. Um den Betrieb des Motors und der Hydraulik aufeinander abzustimmen, ist das e-EPOS über eine Datenübertragungsverbindung mit dem elektronischen Steuergerät (ECU) des Motors verbunden.

- Fahrgeschwindigkeiten bieten entweder ein erhöhtes Drehmoment oder eine hohe Geschwindigkeit
- Cross-Sensing-Pumpensystem für Kraftstoffeinsparungen
- Automatisches Abbremsystem
- 3 Betriebsarten
- Durchfluss- und Druckregelung der Hilfshydraulikkreise von der Steuertafel aus
- Computergestützte Steuerung des Pumpendurchflusses

Typ der Hauptpumpe	Axialkolbenpumpe
Hauptpumpe	2–28,8 l/min bei 2 400 U/min
Getriebe	19,2 l/min bei 2 400 U/min
Pilotpumpe (Zahnradausführung)	10,8 l/min bei 2 400 U/min

Antrieb

Jede Raupe wird von einem unabhängigen, drehmomentstarken Axialkolbenmotor über ein Planetenuntersetzungsgetriebe angetrieben. Zwei Hebel / Fußpedale garantieren ein sanftes Fahren mit Gegenläufigkeit bei Bedarf. Der Raupenrahmen schützt den Fahrmotor, die Bremse und das Planetengetriebe. Die Mehrscheiben-Raupenbremsen sind federbelastet und hydraulisch gelüftet.

Fahrgeschwindigkeit (niedrig – hoch)	2,5 / 4,3 km/h
Maximale Traktion	3,13 t
Maximale Steigfähigkeit	30° / 58 %

Nachfüllkapazitäten

Kraftstofftank	46 (36) l
Kühlsystem (Kühlerleistung)	4,8 l
Motoröl	6,7 l
Fahrantrieb	2 × 0,9 l
Hydraulischer Tank	51 (39) l

Leistung

Schwenkgeschwindigkeit	9,3 U/min
Maximales Schwenkmoment	5,46 kN.m
Ausbrechkraft des Löffels (ISO) (Tonne)	2,22
1,1 m Armausreißkraft (ISO) (Tonne)	1,3
1,3 m Armausreißkraft (ISO) (Tonne)	1,45

Umwelt

Schallpegel	94 dB(A)
Geräuschpegel in der Kabine	76 dB(A)

Abmessungen

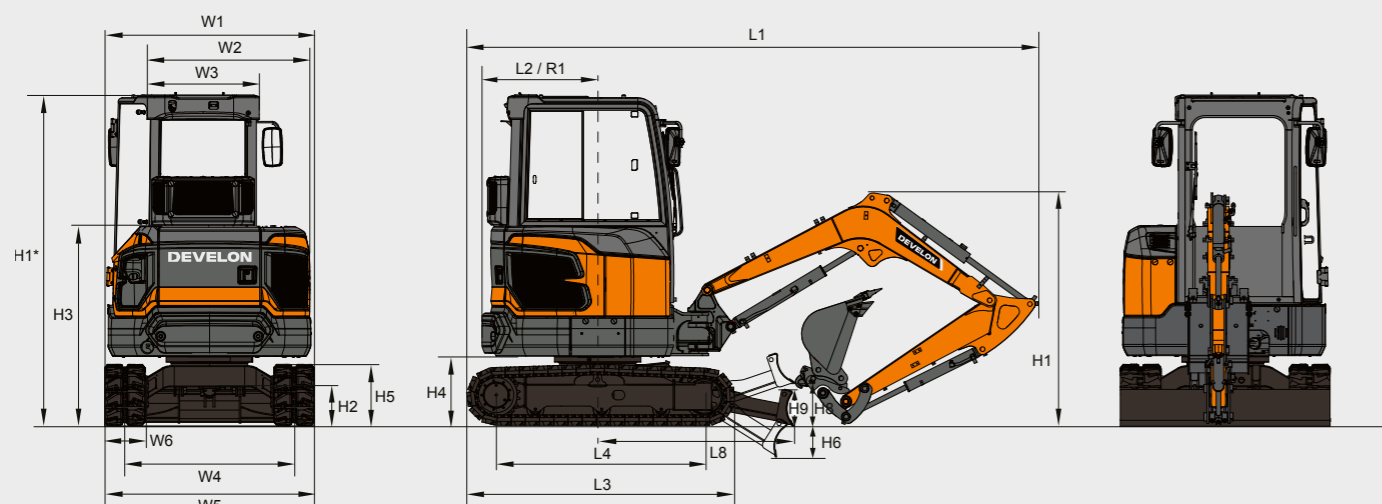

Beschreibung		Einheit	1,1 m Arm	Arbeitsbereich
Betriebsgewicht		kg	2 730	2 830
Zusätzliches Gegengewicht		kg	-	100
Fassungsvermögen des Löffels (gehäuft) Standard		m ³	0,06	0,08
Bodenplatte		-	Gummi	
Gesamtlänge	L1	mm	4 186	4 191
Gesamthöhe	H1	Ausleger	mm	1 556
		Kabine (Vordach)	mm	2 442
Gesamtbreite	W1	mm	1 550	
Hinterer Schwenkradius	R1	mm	790	855
Bodenfreiheit	H2	mm	217	
Abstand zum Heck	L2	mm	790	855
Oberwagenbreite	W2	mm	1 500	
Breite der Kabine	H3	mm	1 062	
Höhe über der Abdeckung	H4	mm	1 471	
Freiraum für das Gegengewicht	H4	mm	512	
Kettenhöhe	H5	mm	451	
Kettenlänge	L3	mm	1 960	
Radstand des Kettenlaufwerks	L4	mm	1 540	
Spurweite	W4	mm	1 250	
Breite des Unterwagens	W5	mm	1 550	
Breite der Bodenplatte	W6	mm	300	
Grabtiefe des Schilds	H6	mm	335	
Hubhöhe des Schilds	H8	mm	383	
Schildhöhe	H9	mm	289	
Abstand zum Schildende	L8	mm	1 450	

Arbeitsbereich

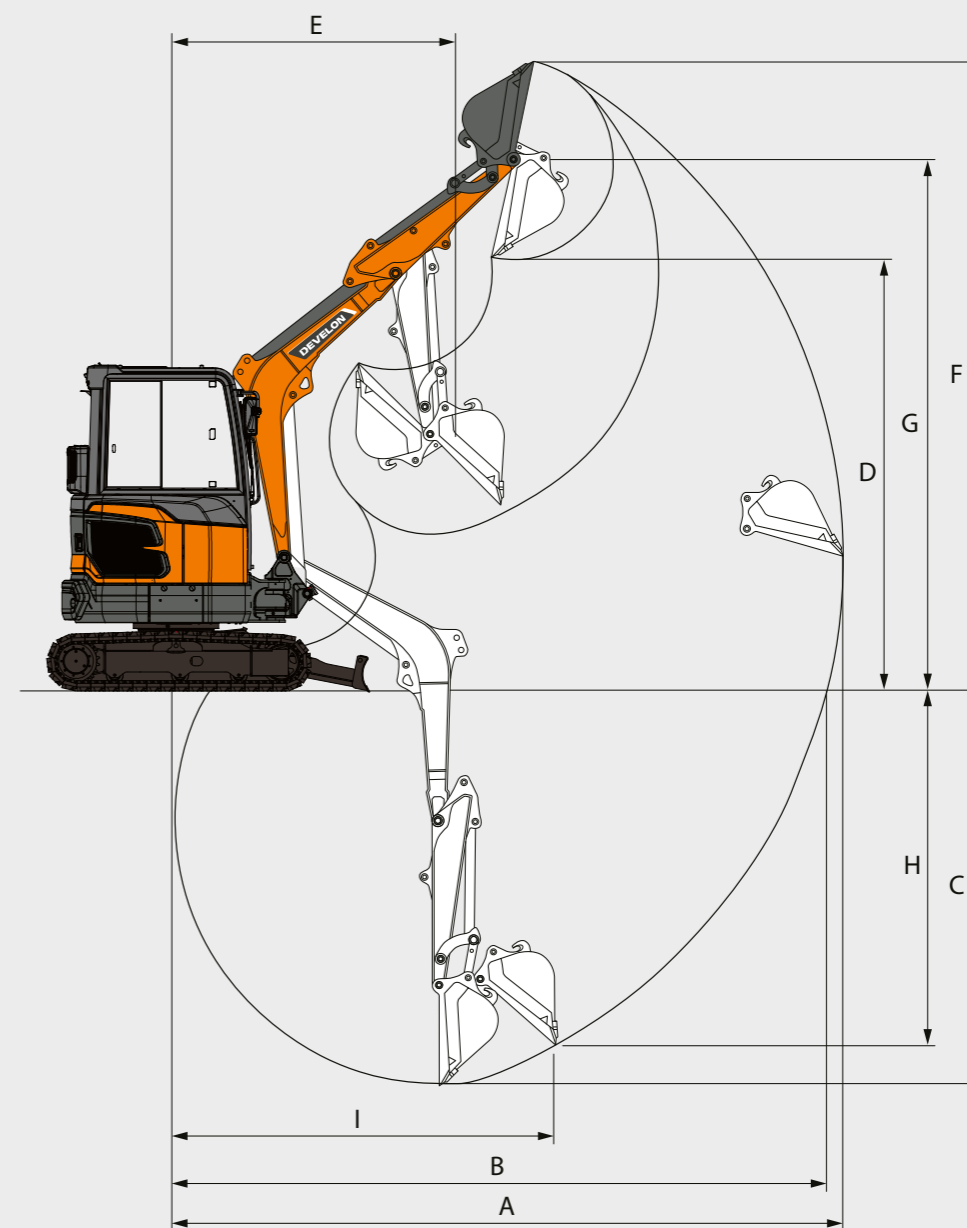

Beschreibung		Einheit	1,1 m Arm	1,3 m Arm
Löffeltyp		m ³	0,08	
Max. Grabreichweite	A	mm	4 655	4 845
Max. Grabreichweite (am Boden)	B	mm	4 520	4 720
Max. Grabtiefe	C	mm	2 645	2 845
Max. Auskipphöhe	D	mm	2 935	3 065
Min. Schwenkradius	E	mm	2 045	2 095
Maximale Aushubhöhe	F	mm	4 385	4 515
Max. Höhe des Löffelstifts	G	mm	3 665	3 795
Max. Tiefe bei senkrechter Wand	H	mm	1 565	1 690
Max. Reichweite bei senkrechtem Aushub	I	mm	3 670	3 815
Auslegerschwenkradius (links/rechts)		°	66,5 / 53,5	

Hubkapazitäten

Ausleger 2,09 m · Arm 1,3 m · Gegengewicht 205 kg · Schuh (Gummi) 300 mm · W/O Schaufel

Schild oben Einheit: 1 000 Kg

A	1 m	2 m	3 m	4 m	Max. Reichweite (m)		
B							A
3 m			0,5*		0,5	0,4	3,45
2 m			0,57*	0,5			3,96
1 m			0,58	0,47	0,38	0,3	4,11
0 m		1,05	0,8	0,56	0,45		3,96
-1 m	1,55*	1,06	0,81	0,56	0,44		3,43
-2 m		0,71*					2,18

Schild unten Einheit: 1 000 Kg

A	1 m	2 m	3 m	4 m	Max. Reichweite (m)		
B							A
3 m			0,5*		0,55*	0,51	3,45
2 m			0,57*		0,56*	0,41	3,96
1 m			0,77*	0,6	0,59*	0,39	4,11
0 m		1,59*	1,08	0,91*	0,58		3,96
-1 m	1,55*	1,52*		0,84	0,57		3,43
-2 m		0,71*					2,18

Ausleger 2,09 m · Arm 1,3 m · Gegengewicht 245 kg · Schuh (Gummi) 300 mm · W/O Schaufel

Schild oben Einheit: 1 000 Kg

A	1 m	2 m	3 m	4 m	Max. Reichweite (m)		
B							A
3 m			0,5*		0,52	0,43	3,45
2 m			0,57*	0,53			3,96
1 m			0,61	0,5	0,4	0,32	4,11
0 m		1,11	0,85	0,59	0,47		3,96
-1 m	1,55*	1,55*	1,11	0,85	0,59	0,47	3,43
-2 m		0,71*					2,18

Schild unten Einheit: 1 000 Kg

A	1 m	2 m	3 m	4 m	Max. Reichweite (m)		
B							A
3 m			0,5*		0,55*	0,54	3,45
2 m			0,57*		0,56*	0,43	3,96
1 m			0,77*	0,63	0,59*	0,41	4,11
0 m		1,59*	1,13	0,91*	0,61		3,96
-1 m	1,55*	1,55*	1,52*	1,14	0,84*	0,6	3,43
-2 m		0,71*	0,71*				2,18

Ausleger 2,03 m · Arm 1,1 m · Gegengewicht 145 kg · Schuh (Gummi) 300 mm · W/O Schaufel

Schild oben Einheit: 1 000 Kg

A	1 m	2 m	3 m	Max. Reichweite (m)			
B							A
3 m			0,57*	0,48	0,53	0,43	3,2
2 m			0,58	0,47	0,4	0,32	3,76
1 m			0,55	0,44	0,37	0,29	3,92
0 m		1	0,76	0,53	0,42	0,38	3,76
-1 m	1,82*	1,82*	1,01	0,77	0,53	0,42	3,19

Schild unten Einheit: 1 000 Kg

A	1 m	2 m	3 m	Max. Reichweite (m)			
B							A
3 m			0,57*	0,6*	0,55	0,55	3,2
2 m			0,63*	0,6	0,6*	0,42	3,76
1 m			0,81*	0,57	0,62*	0,38	3,92
0 m		1,59*	1,03	0,91*	0,55	0,65*	3,76
-1 m	1,82*	1,82*	1,41	1,04	0,79*	0,55	3,19

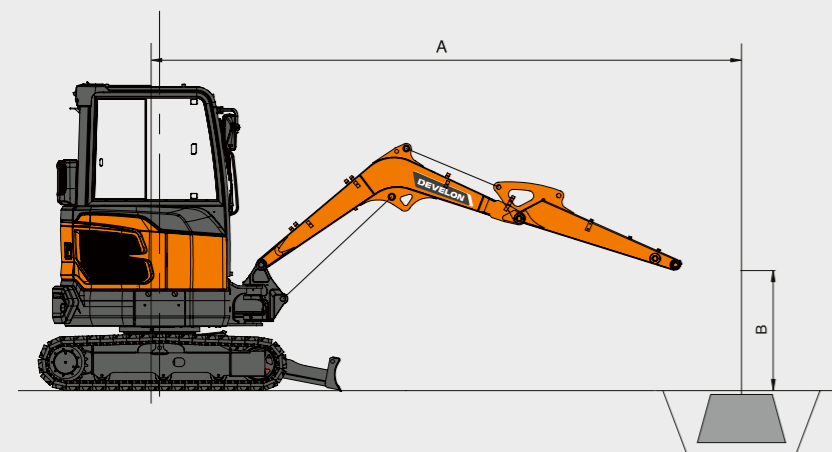

- = Traglast über Front
 - = Bewertung über die Seite oder 360°
1. Der Lastaufnahmepunkt befindet sich am Ende des Arms.
 2. Traglasten, die mit einem Sternchen (*) gekennzeichnet sind, sind durch die Hydraulikleistung begrenzt.
 3. Angegebene Traglasten überschreiten nicht 75 % der minimalen Kipplast oder 87 % der hydraulischen Kapazität.
 4. Die instabilste Stellung befindet sich über der Seite.
 5. Die Traglasten gelten nur für Maschinen im Originalzustand mit werkseitiger Standardausrüstung.
 6. Die Traglasten entsprechen der Norm ISO 10567.

Standard- und Sonderausstattung

Standard

- Kubota V1505, Stufe V-konformer, wassergekühlter Dieselmotor
- Doppelement-Luftfilter
- 2 variable Kolbenpumpen und 2 Zahnradpumpen
- Hydrostatisches 2-Gang-Fahrsystem mit manueller oder automatischer Schaltung
- Auto-Leerlauf-Funktion
- Hydraulikhammerleitung mit Rücklauf direkt in den Tank
- Hochvolumige Zusatzhydraulik (bidirektional), einstellbar über Display
- Regler für die Motordrehzahl (RPM)
- Hydraulische Sicherheitssperre
- Not-Aus-Schalter für den Motor
- Batterie 12 V, 70 Ah; Lichtmaschine 12 V, 60 A
- Selbstdiagnosefunktion
- Zentralschmierung an Schwenkkreis und Auslegergelenken
- Verstärkte Drehpunkte aus Stahlguss
- Fester Unterwagen
- 300 mm Gummiketten
- 2 090 mm Monoausleger – 1 100 mm Arm
- Planierschild
- Schutzvorrichtungen für Arm, Ausleger, Schaufel und Messerzylinder
- ROPS-Schutzdach (Umsturzschutz)
- Sicherheitsventile für Ausleger- und Armzylinder
- Überlastwarneinrichtung
- Zylinder-Endlagendämpfung & Verunreinigungsschutz
- Hydraulischer Sicherheitsverriegelungshebel
- Nothammer zur Notentriegelung
- Batterietrennschalter
- LED-Auslegerleuchte + LED-Arbeitsscheinwerfer (2 vorne, 1 hinten)
- Rückfahrkamera
- Abschließbarer Tankdeckel
- Hauptschlüssel
- Not-Aus-Schalter für den Motor
- Rundumkennleuchte
- 4-Stützen-Dach mit 5,7-Zoll-Digitalanzeige
- Mechanisch gefederter Sitz

- Hochschiebbares Frontfenster + herausnehmbares Unterfenster
- Seitliches Schiebefenster mit Verriegelung (rechts)
- Innenraumleuchte
- Intervallwischer (nur Kabinenversion)
- Mehrere Ablagefächer
- Flacher, geräumiger, leicht zu reinigender Boden
- Getränkehalter
- Elektrisches Horn
- DAB-Radio mit Freisprecheinrichtung (nur Kabine)
- USB-Ladegerät und 12-V-Steckdose
- Fahrpedale und Handhebel
- Einstellbarer PPC für Arm, Ausleger, Schaufel und Schwenkung mit gleitender Proportionalsteuerung für Anbaugeräte und Zusatzhydrauliktasten
- Schnittstelle für Laptop (Serielle Diagnosebuchse)
- My Develon (Telematiksystem)

Optional

- Schwenkleitung (Pero)
- Schnellwechselleitung
- Schallgedämmte, beheizte Überdruckkabine
- Klimaanlage (nur Kabinenversion)
- 2 090 mm Monoausleger – 1 300 mm Arm
- Zusätzliches Gegengewicht 60 kg / 100 kg

* Einige dieser Optionen können in einigen Märkten Standard sein. Einige dieser Optionen sind möglicherweise für bestimmte Märkte nicht verfügbar. Wenden Sie sich bitte an Ihren Develon-Händler vor Ort, um weitere Informationen über die Verfügbarkeit zu erhalten oder um Ihre Maschine an Ihre Anwendungsbedürfnisse anzupassen.



My Develon-Garantie

Ihr Schlüssel zum Schutz der Ausrüstung und zum Seelenfrieden

Schützen Sie Ihre schweren Baumaschinen mit Develon. Unsere umfassenden Garantien und Premium-Schutzpläne geben Ihnen Sicherheit und gewährleisten, dass Ihre Investition sicher und wertvoll für die Zukunft bleibt.

Maßgeschneiderte Gewährleistungspläne

Wählen Sie aus einer Reihe von erschwinglichen Schutzplänen, die exklusiv für Develon-Kunden über unsere Vertragshändler entwickelt wurden. Diese Pläne machen den Preis Ihrer Maschine zu einer strategischen Investition, nicht nur zu einer Ausgabe.

My Develon Premium Schutz

Entscheiden Sie sich für My Develon Premium und erleben Sie unübertroffene Sicherheit, Zuverlässigkeit und einen hohen Gesamtwert. Dieser erstklassige Plan schützt Ihre Geräte vor unerwarteten Kosten und minimiert Ausfallzeiten, damit Sie sich auf das Wesentliche konzentrieren können – die Arbeit.

Jetzt handeln!

Setzen Sie sich noch heute mit einem von Develon autorisierten Händler in Verbindung, um Ihre Investition in Baumaschinen zu schützen. Mit einem einfachen Verfahren und dauerhaften Vorteilen trägt Develon dazu bei, dass Ihre schweren Baumaschinen in Top-Zustand bleiben.

Wählen Sie My Develon Extended Warranty: Gehen Sie auf Nummer sicher und sichern Sie Ihre Investition.

*Angebot kann je nach Modell variieren.



www.agfbs.ch / Tel. 055 286 12 86

Powered by Innovation

DEVELON



HD Hyundai Infracore Europe s.r.o.
IBC – Pobrezni 620/3,
18600 Praha 8 – Karlin, Czechia

©2025 HD Hyundai Infracore. Alle Rechte vorbehalten.

D-4600898 (07/2025)

Einige Angaben beruhen auf konstruktiven Berechnungen und sind keine tatsächlichen Messwerte. Die technischen Daten dienen nur zu Vergleichszwecken und können jederzeit ohne Ankündigung geändert werden. Die Spezifikation Ihres speziellen Develon-Produkts kann aufgrund normaler Variationen bei Konstruktion, Fertigung, Betriebsbedingungen und weiteren Faktoren von den Angaben abweichen. Abbildungen von Develon-Maschinen zeigen nicht unbedingt die Standardausstattung.