

DEVELON

Pelles sur chenilles

DX1000LC-7



Puissance max. 469 kW

Poids opérationnel 97,0 - 99,5 t

Capacité de godet 5,4 - 6,8 m³

PELLE SUR CHENILLES DEVELON DX1000LC-7

FAITE POUR LES TRAVAUX LES PLUS EXIGEANTS

Avec la pelle Develon DX1000LC-7, votre entreprise passe à un niveau supérieur de productivité.

Le châssis inférieur renforcé, le moteur le plus puissant et le débit hydraulique le plus élevé du marché, avec le contrôle total de la consommation de carburant, composent une machine au coût par tonne le plus bas possible.





PRODUCTIVITÉ ET RENDEMENT ÉNERGÉTIQUE ACCRUS POUR PLUS DE BÉNÉFICES

PRODUCTIVITÉ ÉLEVÉE ET COÛT D'EXPLOITATION RÉDUIT

Une machine qui produit davantage tout en consommant moins de carburant... et un poste de conduite plus efficace et confortable que jamais.

FIABILITÉ

Conçue pour les applications les plus exigeantes et les matériaux les plus abrasifs.

SÉCURITÉ

Votre sécurité est notre priorité : système de caméras de vision sur 360°, grands rétroviseurs, puissants feux de travail LED, marchepieds et plateformes antidérapants, mains courantes sur la tourelle.

EXCAVATION DE MASSE

Offre de 2 configurations du groupe de travail HD au choix, selon les exigences de votre application. Groupe de travail "excavation de masse" avec un godet de grande capacité ou groupe de travail renforcé à grande portée.

ROULEMENT D'ORIENTATION

Système exclusif de roulement à rouleaux croisés pour une répartition optimale des contraintes et une longévité accrue.



CHÂSSIS INFÉRIEUR PARTICULIÈREMENT DURABLE

Structures renforcées, galets et barbotins surdimensionnés, voie élargie pour faire face aux applications les plus exigeantes.



ENTRETIEN FACILE

Graissage centralisé automatique en équipement standard, filtres facilement accessibles, compresseur avec pistolet pneumatique (option), conception axée sur la facilité de maintenance.

FILTRATION À HAUTES PERFORMANCES

Des filtres à haute performance protègent la machine contre l'eau, la poussière et les impuretés afin d'assurer une protection optimale de votre investissement.

CONFORT

Une des cabines les plus spacieuses du marché, des niveaux de bruit et de vibrations particulièrement bas et une visibilité panoramique exceptionnelle. Siège entièrement réglable à suspension pneumatique avec chauffage intégré, climatisation à régulation automatique en équipement standard.

FACILITÉ D'UTILISATION

Avec le nouvel écran tactile multifonction 8", un contact du doigt suffit à afficher toutes les informations importantes. Molette de navigation exclusive, 4 modes de travail et 4 modes de puissance, commandes proportionnelles.

MOTEUR

D'une puissance exceptionnelle – avec un couple élevé à bas régime – le moteur Perkins 2806J combine fiabilité et impact réduit sur l'environnement. Conforme aux exigences des normes antipollution Phase V, ce moteur 6 cylindres développe 469 kW à 2000 tr/min.

EXCELLENT RENDEMENT ÉNERGÉTIQUE

Le système Smart Power Control (SPC) adapte la puissance consommée aux besoins de l'application en cours de sorte à optimiser le rendement énergétique. Ce système fournit exactement le débit d'huile requis de sorte à éviter toute perte d'énergie.



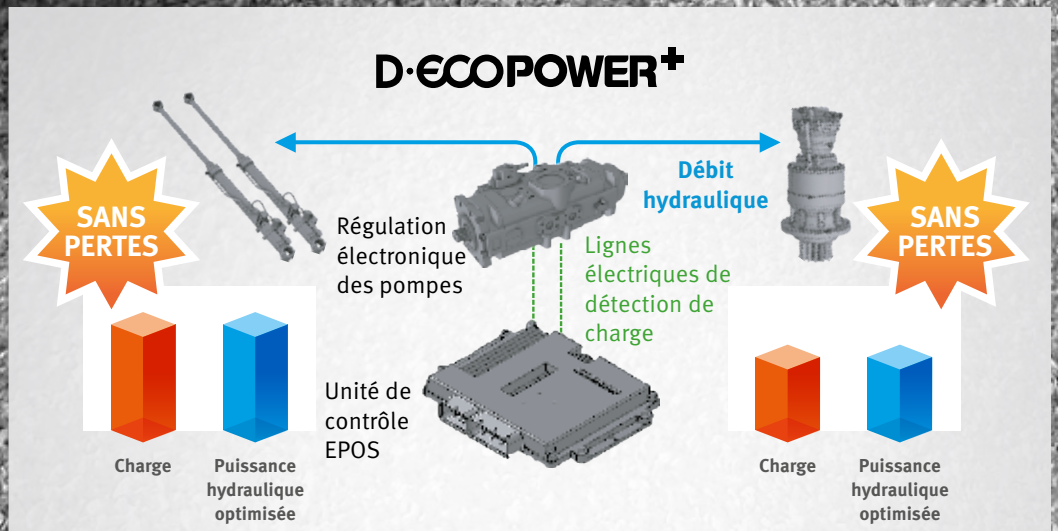

PERFORMANCES MAXIMALES ET CONSOMMATION MINIMALE

UNE PUISSANCE QUI SIGNIFIE PRODUCTIVITÉ

- La DX1000LC-7 est équipée d'un moteur Perkins de dernière génération
- Conforme aux exigences des normes antipollution Phase V, ce moteur affiche un taux d'émissions remarquablement bas parce que la réduction de notre impact environnemental fait partie de nos objectifs prioritaires
- Les gaz d'échappement sont purifiés par un système de post-traitement incluant une réduction catalytique sélective (SCR), un oxydeur catalytique (DOC) et un filtre à particules (DPF)

RENDEMENT ÉNERGÉTIQUE OPTIMAL

- 4 modes de puissance moteur et 4 modes de travail au choix permettent d'obtenir des performances optimales en toutes situations
- Système Smart Power Control (SPC3) : réduction du régime moteur et ajustement du couple des pompes en fonction du travail en cours. Le système SPC3 ajuste automatiquement la puissance délivrée par le moteur au débit fourni par les pompes de manière à améliorer le rendement énergétique et réduire les émissions polluantes. Deux systèmes (le contrôle du régime moteur et le contrôle du couple des pompes) fonctionnent de pair pour améliorer le rendement énergétique tout en maintenant une productivité maximale
- Arrêt automatique du moteur : le moteur s'arrête automatiquement dès qu'il reste au ralenti pendant une durée prédéfinie. L'opérateur peut régler ce délai avant arrêt au moyen de l'écran de contrôle interactif

TURBOCOMPRESSEUR ASYMÉTRIQUE

Ce turbocompresseur à haut rendement utilise 2 volutes de taille différente qui projettent les gaz d'échappement sur la turbine à des vitesses différentes.

LE SYSTÈME HYDRAULIQUE LE PLUS PERFORMANT DU MARCHÉ (D-ECOPOWER+)

Le nouveau groupe de pompes principales à régulation électronique calcule précisément le débit d'huile requis par chaque récepteur. Il maximise la productivité (mouvements plus rapides) et évite toute consommation inutile de carburant.

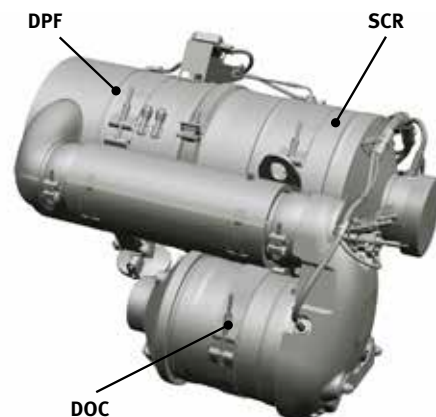



Moteur d'orientation



Distributeur principal



Pompes principales



Moteur



LA FIABILITÉ – NOTRE TRADITION DEPUIS TOUJOURS

Dans votre métier, vous devez pouvoir compter sur vos machines. Chez Develon, nous plaçons la longévité et la fiabilité au coeur du développement de nos machines. Nos matériaux et nos structures sont soumis à des tests particulièrement rigoureux de résistance et d'endurance dans des conditions extrêmes.

CONÇUE POUR TRAVAILLER DUR ET LONGTEMPS, EN TOUTES CONDITIONS

DES COMPOSANTS À LA QUALITÉ AMPLEMENT ÉPROUVÉE

Construite avec des composants de la plus haute qualité, spécialement conçus pour les machines de grande taille, cette nouvelle pelle Develon offre ce qui se fait de mieux en matière de puissance et de longévité dans cette catégorie.

STRUCTURES

Develon offre de toutes nouvelles structures, spécialement conçues pour les applications minières, qui garantissent une production continue de votre pelle dans les environnements les plus éprouvants.

GROUPE DE TRAVAIL RENFORCÉ

La flèche et le balancier ont été spécialement conçus pour les applications les plus exigeantes, telles que l'exploitation de mines ou de carrières. Cette approche garantit une longévité maximale de la machine.

ROULEMENT D'ORIENTATION À ROULEAUX CROISÉS

Conception exclusive à rouleaux croisés pour une répartition optimale des contraintes et une longévité accrue.

CHÂSSIS INFÉRIEUR

Notre châssis inférieur à structure renforcée assure une longévité maximale de votre machine.

BARBOTINS À HAUTE RÉSISTANCE

Nos barbotins à haute résistance sont une autre garantie de longévité de votre machine.

FLÈCHE

- La conception de notre pied de flèche accroît la résistance de l'axe et élimine l'usure unilatérale de l'axe
- Plaques d'acier plates pour disperser les contraintes
- Soudures conçues pour une longévité maximale des pièces soudées
- Plaque de renfort interne pour répartir les contraintes

BALANCIER

- Plaque de renfort inférieure pour renforcer la structure
- Pivot supérieur renforcé pour réduire les contraintes
- Soudage du balancier conçu pour une réduction maximale des contraintes



Système hydraulique hautement protégé



Plaques de blindage inférieur



Bâti de chenille



Roulement d'orientation à rouleaux croisés

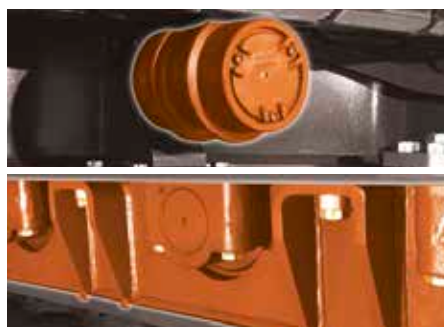

Châssis inférieur



Barbotins à haute résistance

1. FOGS (grille de pare-brise)
2. Système de caméras de vision sur 360 ° (AVM)
3. Écran d'affichage 8"
4. Porte-gobelet
5. Les manipulateurs et les contacteurs sont intégrés dans des consoles de commande réglables
6. Visibilité accrue vers le bas du côté droit
7. Leviers séparés de réglage de la hauteur du siège et de l'inclinaison de l'assise
8. Pédales droites à la forme ergonomique
9. Plancher spacieux, plat et facile à nettoyer



1

2

3

4

5

6

7

8

9

EFFICACITÉ ET CONFORT

UN ENVIRONNEMENT DE TRAVAIL DE PREMIÈRE CLASSE

La DX1000LC-7 a été conçue de sorte à vous offrir les meilleures conditions de travail possibles. La luxueuse cabine pressurisée offre une protection Niveau 2 contre la chute d'objets lorsqu'elle est équipée du kit de protection FOPS. Un siège de haute qualité à suspension pneumatique et chauffage intégré assure un confort optimal.

SUSPENSION DE LA CABINE

La cabine est montée sur un nouveau système de suspension (silentblocs CabSus) qui absorbe les vibrations et amortit les secousses avec une remarquable efficacité. Ce système offre des performances bien supérieures à celles des silentblocs conventionnels.

DEVELON SMART TOUCH

L'écran tactile de 8" (20 cm) permet de naviguer facilement à travers les différents menus, y compris ceux des modes de puissance et des réglages des circuits hydrauliques auxiliaires. Vous pouvez également y connecter un périphérique Bluetooth ou écouter votre station de radio préférée.

ÉCRAN DE VISION SUR 360 ° AVM

Le système de caméras 360 ° offre une vision complète de la zone environnant la machine.

CLÉ DEVELON SMART KEY

Avec nos engins de chantier, vous bénéficiez des normes et du confort du monde automobile :

- Fonction de recherche
- Eclairage d'accueil / de départ
- Ouverture de la porte à distance
- Démarrage sans clé

PÉDALES ERGONOMIQUES

Pédales de translation ergonomiques placées en plein milieu. Angle des pédales conçu pour minimiser l'effort sur les chevilles et les articulations, réduire la fatigue et le travail de l'opérateur.





1. Clé intelligente Develon Smart Key
2. Contacteurs cisaille
3. Contacteur brise-roche / Power boost (surpression)
4. Contacteur de démarrage (bouton poussoir marche / arrêt)
5. Molette d'accélérateur
6. Contacteur de sélection de gamme de vitesse de translation
7. Contacteur des feux
8. Contacteur des feux de travail sur la cabine
9. Contacteur du système de post-traitement de l'échappement
10. Panneau de commande Bluetooth
11. Panneau de commande du chauffage et de la climatisation

PRENEZ UN SIÈGE EN PREMIÈRE CLASSE !

Grâce aux commandes ergonomiques et à l'écran couleur interactif placé en pleine vue, vous disposez du contrôle total de la machine.

MAÎTRISE TOTALE EN TOUTE SIMPLICITÉ

GESTION DYNAMIQUE DE LA PUISSANCE

- Sélection automatique de la gamme de vitesse de translation (lente / rapide)
- Contacteur de décélération : une impulsion suffit pour ramener immédiatement le moteur au ralenti
- Le ralenti automatique s'enclenche dès que les commandes restent inactives pendant plus de 4 secondes (délai réglable) afin de réduire la consommation de carburant et le niveau sonore dans la cabine

MODE INTELLIGENT DE FLOTTEMENT DE LA FLÈCHE

La fonction intelligente de flottement permet à la flèche de monter et descendre librement selon les besoins de l'application en cours :

- En mode "Brise-roche", lorsque l'opérateur abaisse la flèche, la flèche descend librement sous l'effet de son propre poids. Ce mode réduit les vibrations et les secousses, et prolonge la durée de vie du brise-roche
- En mode "Flottement intégral", lorsque l'opérateur abaisse la flèche, la flèche monte et descend librement pendant que le godet suit les contours du sol

UN CONTRÔLE PARFAIT DU BOUT DES DOIGTS

- Sur le nouvel écran tactile de 8", toutes les informations utiles s'affichent de manière visuelle et intuitive
- Un coup d'oeil suffit pour contrôler les paramètres de la machine et ses réglages et atteindre une efficacité optimale
- La molette de navigation exclusive Develon offre un contrôle facile et précis de toutes les fonctions de la machine
- Les manipulateurs s'actionnent sans effort et leur haute sensibilité permet de travailler sans fatigue, avec souplesse, assurance et efficacité
- Les molettes proportionnelles intégrées aux manipulateurs peuvent être montées horizontalement ou verticalement, à la convenance de l'opérateur, pour un contrôle optimal des accessoires hydrauliques



4 MODES DE TRAVAIL ET 4 MODES DE PUISSANCE + PRIORITÉ FLÈCHE / ORIENTATION

Pour obtenir toute la puissance requise par l'application en cours tout en minimisant la consommation de carburant :

- Mode simple effet, mode double effet, mode excavation et mode levage
- Mode P+ (puissance plus), mode P (puissance), mode S (standard) et mode E (économie)
- La fonction de priorité à la flèche ou à l'orientation permet de contrôler les modes de travail avec un seul contacteur pour un confort et une productivité accrus dans diverses applications

PRIORITÉ À LA FLÈCHE

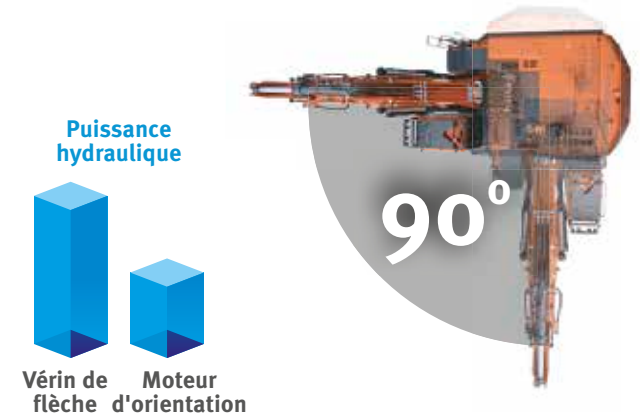

PRIORITÉ À L'ORIENTATION

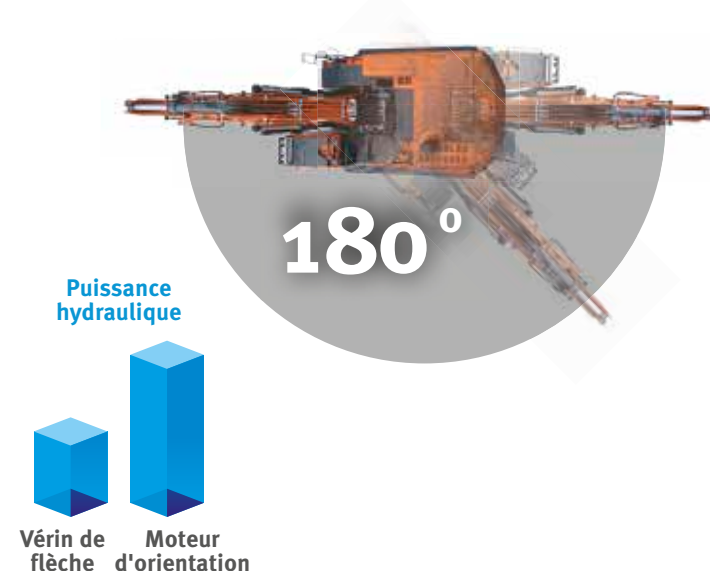

ENTRETIEN SIMPLIFIÉ POUR UNE DISPONIBILITÉ MAXIMALE



COMPRESSEUR PNEUMATIQUE

Le pistolet pneumatique disponible dans la cabine permet de garder le poste de conduite propre et agréable



PASSERELLE LARGE

Accès facile pour entretien grâce à une passerelle de 520 mm de largeur

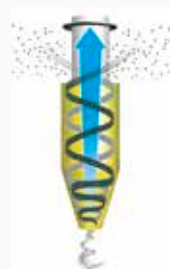

FILTRE À AIR À HAUTE CAPACITÉ

Un filtre à air à deux étages protège le moteur contre la poussière et les particules contaminantes : moins d'immobilisation et moins d'entretien

VENTILATEUR RÉVERSIBLE

- Le ventilateur de refroidissement dispose d'une fonction d'inversion de la rotation
- Cette fonction permet d'éjecter les débris et poussières accumulés sur les faisceaux du radiateur moteur et du refroidisseur hydraulique

FILTRATION CENTRALISÉE DU CARBURANT

Les décanteur, préfiltre et filtre principal sont regroupés de sorte à optimiser la durée de vie du moteur et prévenir tout dysfonctionnement. Accès facile et contrôles moteur effectués en un rien de temps

POMPE DE REMPLISSAGE ÉLECTRIQUE

Actionnez ce contacteur pour faire l'appoint du réservoir de carburant, chaque jour ou après une intervention de réparation

SYSTÈME DE GRAISSAGE AUTOMATIQUE

Nouveau système de graissage automatique qui réduit significativement le temps consacré à l'entretien et les immobilisations imprévues



CARACTÉRISTIQUES TECHNIQUES

MOTEUR

Conçu pour des performances et un rendement énergétique exceptionnels, le moteur diesel Perkins 2806J répond aux exigences des normes antipollution les plus récentes (Phase V). Il développe de hautes performances grâce à un système d'injection à très haute pression, un refroidisseur air / air de l'air d'admission et un système de régulation électronique. Moteur diesel 4 temps à refroidissement liquide, turbocompresseur à clapet de décharge, oxydeur catalytique (DOC), réduction catalytique sélective (SCR) et filtre à particules (DPF).

Modèle

Perkins 2806J

Nombre de cylindres

6

Puissance nominale à 2000 tr/min

ISO 14396, brute 469 kW (629 Ch)

Couple max. à 1300 tr/min

301,1 kgf·m

Régime à vide (min. - max.)

700 - 1800 tr/min

Cylindrée

18100 cm³

Alésage × course

145 mm × 183 mm

Démarrateur

24 V, 9 kW

Batteries - Alternateur

2 × 12 V, 200 Ah - 24 V, 115 A

Filtre à air

Filtre à air à double cartouche sèche avec filtration à 2 étages

CHÂSSIS INFÉRIEUR

Construction extrêmement robuste. Matériaux durables de haute qualité. Tous les assemblages soudés sont réalisés de sorte à réduire les contraintes.

- Les galets de chenille sont étanches et graissés à vie
- Roues folles et barbotins dotés de joints flottants
- Tuiles de chenille à double arête en alliage durci par induction
- Axes de maillon en acier trempé
- Tendeurs de chenille hydrauliques avec ressort amortisseur

Galets supérieurs (tuiles standard)

3

Galets inférieurs

9

Nombre de maillons et tuiles par côté

51

Longueur hors tout aux chenilles

6370 mm

SYSTÈME HYDRAULIQUE

L'e-EPOS (Electronic Power Optimising System) est le cerveau de la pelle. Il minimise la consommation de carburant et optimise l'efficacité du système hydraulique dans toutes les conditions de travail. Afin d'harmoniser en permanence le fonctionnement du moteur avec celui du système hydraulique, l'e-EPOS est relié à l'unité de contrôle électronique du moteur (ECU) par une ligne de transfert de données.

- Le système hydraulique permet de combiner les fonctions à volonté
- Deux gammes de vitesse de translation permettent soit un couple élevé, soit un déplacement rapide
- Système de pompes à détection de charge croisée pour économiser du carburant
- Mise au ralenti automatique
- 4 modes de travail et 4 modes de puissance
- Pré-réglage par touche du débit des circuits hydrauliques auxiliaires
- Contrôle assisté par ordinateur de la puissance hydraulique

Pompes principales

3 pompes à débit variable, à pistons axiaux

Débit max. à 1800 tr/min 3 × 523 L/min

Pompe de pilotage

Pompe à engrenage

Débit max. à 1800 tr/min 60 L/min

Pressions de service

Groupe de travail	360 bar (367 kgf/cm ²)
Translation	368 bar (375 kgf/cm ²)
Orientation	294 bar (300 kgf/cm ²)
Pilotage	200 bar (28 kgf/cm ²)

VÉRINS HYDRAULIQUES

Tiges et corps de vérins en acier haute résistance.

Amortissements de fin de course sur tous les vérins pour un fonctionnement sans à-coups et une longévité accrue.

Vérins	Quantité	Alésage × diamètre de la tige × course (mm)
Flèche	2	215 × 150 × 1905
Balancier	1	240 × 170 × 2020
Godet	1	210 × 145 × 1530

CABINE

Systèmes de climatisation et de chauffage intégrés pour un contrôle optimal de la température. Un ventilateur à régulation automatique alimente la cabine en air pressurisé et filtré, distribué dans la cabine par de nombreux événements.

Le siège à suspension pneumatique et chauffage intégré inclut une ceinture de sécurité. Le siège et les consoles de commande se règlent indépendamment selon les préférences de l'opérateur.

Pression acoustique pondérée à la place de l'opérateur, LpAd (ISO 6396:2008)

72 dB(A)

Puissance sonore pondérée, LwAd (2000/14/CE)

110 dB(A)

SYSTÈME D'ORIENTATION

Entraînement à couple élevé par 2 moteurs à pistons axiaux sur réducteurs planétaires à 2 étages dans un bain d'huile.

- Roulement d'orientation : système exclusif de roulement à rouleaux croisés pour une répartition optimale des contraintes et une longévité accrue
- Denture interne et pignon lubrifiés par bain de graisse

Vitesse d'orientation max.

6,1 tr/min

Couple d'orientation max.

31850 kgf·m

CONTENANCES

Réservoir de carburant	1100 L
Système de refroidissement (radiateur)	105 L
Réservoir d'huile hydraulique	880 L
Huile moteur	65 L
Réducteurs d'orientation	2 × 8 L
Réducteurs de translation	2 x 25 L

ENTRAÎNEMENT

Chaque chenille est entraînée par un moteur indépendant à pistons axiaux, à couple élevé, avec réducteur planétaire. Deux leviers de commande avec pédales assurent direction, déplacement et contre-rotation avec réactivité et sans à-coups. Les bâtis de chenilles protègent les moteurs de translation, les freins et les réducteurs planétaires. Les freins multidisques immergés sont appliqués par ressorts et libérés par pression hydraulique.

Vitesse de pointe (gamme lente - gamme rapide)

2,6 - 4,5 km/h

Force de traction max.

60,6 t

Pente franchissable max.

70 % / 35 °

POIDS

	Largeur des tuiles (mm)	Poids de la machine (t)	Pression au sol (kgf/cm ²)
Tuiles double arête	650 (std)	97,0	1,37
	750	97,6	1,19
	900	99,5	1,01

POIDS DES ÉLÉMENTS

Élément	Unité	Poids	Remarques
Tourelle sans groupe de travail	kg	32870	Avec le contrepoids
Châssis inférieur	kg	14150	
Contrepoids	kg	12700	
Groupe de travail	kg	15800	Groupe de travail standard
Flèche	mm kg	7250 / 8400 10230 / 10740	Avec les bagues
Balancier	mm kg	2900 / 3700 5590 / 5825	Avec les bagues

CARACTÉRISTIQUES TECHNIQUES

GOSETS

Type	Capacité SAE (m³)	Largeur (mm)		Poids (kg)	Force d'arrachement (ISO) (STD / OPT) (t)
		Avec lames latérales	Sans lames latérales		
Classe S	5,4	1940	1940	5214	42,96 / 48,2
	6,8	2320	2320	5723	

GODET CLASSE S (USAGE EXTRÊME)

Ce godet classe S (usage extrême), construit en aciers à haute résistance, est conçu pour creuser et charger des matériaux à haute densité dans les applications intensives typiques des mines et carrières.

Caractéristiques et avantages

- 2 tailles disponibles
- Panneau supérieur caissonné pour une résistance structurelle renforcée
- Plaque recouvrante pour protéger et rigidifier le bord d'attaque
- Profil optimisé pour un dégagement accru aux talons et une capacité de pénétration élevée
- Coque profonde pour une grande capacité de charge
- Rayon aux dents court pour une puissance de fouille accrue
- Conception optimisée pour les dents Develon SD (usage extrême) conçues pour une productivité et une longévité maximales
- Doubles lames latérales boulonnées pour une protection et une longévité accrues dans les applications éprouvantes
- Plaques d'usure sur le fond
- Construction en aciers de haute qualité pour une longévité maximale
- Résistance sans égale : bord d'attaque en acier 500HBN
- Résistance accrue à l'abrasion : structure en acier 400HBN



- Acier à haute résistance
- Acier à haute résistance à l'abrasion

Classification	Modèle	Largeur (mm)	Capacité (m³)	Bord d'attaque (mm)
DX1000LC-7	Godet 5,4 m³	1940	5,4	70
	Godet 6,8 m³	2320	6,8	70

BRISE-ROCHE

Conçu pour une utilisation continue en applications intensives. Pour rester fidèle à la vocation première du brise-roche, Develon a optimisé la puissance d'impact et la longévité tout en offrant aux clients une maintenance simple et facile.

Caractéristiques et avantages

- Principe de fonctionnement amplement éprouvé (huile et accumulateur chargé à l'azote)
- Protection contre les frappes à blanc
- Double fréquence d'impact
- Peu de pièces en mouvement
- Platine spéciale à haute résistance
- Longévité maximale des amortisseurs et plaques d'usure
- Système de graissage automatique (option)

RAULIC BREAKER

ned for mainly focusin
t power, enhance dur
in order to be faithful



Modèle	Poids opérationnel (kg)	Diamètre de l'outil (mm)	Pression de fonctionnement (bar)	Débit (L/min)		Fréquence	
				Min.	Max.	Haute fréquence d'impact	Basse fréquence d'impact
DXB1000	10070	245	165 x 185	410	530	360 - 470	360 - 470

CAPACITÉS DE LEVAGE

SANS GODET

(UNITÉ : 1000 KG)

A	4,5 m		6,0 m		7,5 m		9,0 m		10,5 m		Portée max.		
													A

Flèche 7,25 m • Balancier 2,9 m • Tuiles 650 mm • Contrepoids 12,76 t

10,5 m												19,98 *	19,98 *	6,40
9,0 m						21,16 *	21,16 *					17,95 *	17,95 *	7,90
7,5 m						21,36 *	21,36 *					17,12 *	17,12 *	8,91
6,0 m				26,69 *	26,69 *	22,77 *	22,77 *	20,63 *	19,84			16,94 *	16,94 *	9,57
4,5 m				30,62 *	30,62 *	24,73 *	24,73 *	21,48 *	19,26			17,25 *	16,35	9,96
3,0 m				34,06 *	33,81	26,63 *	24,38	22,42 *	18,64			18,06 *	15,64	10,10
1,5 m				35,83 *	32,51	27,90 *	23,51	23,05 *	18,13			19,47 *	15,55	10,02
0,0 m				35,76 *	31,96	28,14 *	23,02	22,94 *	17,83			20,80 *	16,12	9,70
- 1,5 m	43,15 *	43,15 *	34,02 *	31,92	27,04 *	22,91	21,42 *	17,87				20,89 *	17,57	9,13
- 3,0 m	37,87 *	37,87 *	30,36 *	30,36 *	23,91 *	23,25						20,57 *	20,57	8,23
- 4,5 m	29,38 *	29,38 *	23,41 *	23,41 *								19,02 *	19,02 *	6,89

Flèche 7,25 m • Balancier 2,9 m • Tuiles 750 mm • Contrepoids 12,76 t

10,5 m												19,98 *	19,98 *	6,40
9,0 m						21,16 *	21,16 *					17,95 *	17,95 *	7,90
7,5 m						21,36 *	21,36 *					17,12 *	17,12 *	8,91
6,0 m				26,69 *	26,69 *	22,77 *	22,77 *	20,63 *	19,96			16,94 *	16,94 *	9,57
4,5 m				30,62 *	30,62 *	24,73 *	24,73 *	21,48 *	19,39			17,25 *	16,46	9,96
3,0 m				34,06 *	34,03	26,63 *	24,54	22,42 *	18,76			18,06 *	15,74	10,10
1,5 m				35,83 *	32,73	27,90 *	23,67	23,05 *	18,25			19,47 *	15,65	10,02
0,0 m				35,76 *	32,17	28,14 *	23,17	22,94 *	17,96			20,80 *	16,23	9,70
- 1,5 m	43,15 *	43,15 *	34,02 *	32,13	27,04 *	23,07	21,42 *	18				20,89 *	17,69	9,13
- 3,0 m	37,87 *	37,87 *	30,36 *	30,36 *	23,91 *	23,4						20,57 *	20,57	8,23
- 4,5 m	29,38 *	29,38 *	23,41 *	23,41 *								19,02 *	19,02 *	6,89

Flèche 8,4 m • Balancier 3,7 m • Tuiles 750 mm • Contrepoids 12,76 t

10,5 m							15,25 *	15,25 *				14,63 *	14,63 *	9,06
9,0 m							17,95 *	17,95 *				13,90 *	13,90 *	10,17
7,5 m						20,71 *	20,71 *	18,47 *	18,47 *	17,01 *	15,53	13,63 *	13,63 *	10,96
6,0 m						22,52 *	22,52 *	19,41 *	19,41 *	17,35 *	15,18	13,67 *	12,87	11,50
4,5 m						24,49 *	24,49 *	20,48 *	18,75	17,86 *	14,69	14,00 *	12,00	11,83
3,0 m						26,09 *	23,34	21,41 *	17,91	18,30 *	14,19	14,64 *	11,53	11,95
1,5 m						26,88 *	22,31	21,92 *	17,22	18,47 *	13,76	15,63 *	11,42	11,88
0,0 m						26,68 *	21,71	21,80 *	16,76	18,16 *	13,46	15,67 *	11,67	11,62
- 1,5 m			31,29 *	30,12	25,46 *	21,48	20,88 *	16,55	17,09 *	13,36		15,37 *	12,36	11,14
- 3,0 m	33,04 *	33,04 *	28,04 *	28,04 *	23,16 *	21,56	18,91 *	16,61				14,81 *	13,68	10,43
- 4,5 m	27,13 *	27,13 *	23,42 *	23,42 *	19,41 *	19,41 *	15,18 *	15,18 *				13,70 *	13,70 *	9,41
- 6,0 m			16,64 *	16,64 *	13,05 *	13,05 *						11,34 *	11,34 *	7,98

Flèche 8,4 m • Balancier 3,7 m • Tuiles 900 mm • Contrepoids 12,76 t

10,5 m							15,25 *	15,25 *				14,63 *	14,63 *	9,06
9,0 m							17,95 *	17,95 *				13,90 *	13,90 *	10,17
7,5 m						20,71 *	20,71 *	18,47 *	18,47 *	17,01 *	15,73	13,63 *	13,63 *	10,96
6,0 m						22,52 *	22,52 *	19,41 *	19,41 *	17,35 *	15,38	13,67 *	13,05	11,50
4,5 m						24,49 *	24,49 *	20,48 *	18,99	17,86 *	14,89	14,00 *	12,17	11,83
3,0 m						26,09 *	23,64	21,41 *	18,15	18,30 *	14,39	14,64 *	11,7	11,95
1,5 m						26,88 *	22,62	21,92 *	17,46	18,47 *	13,96	15,63 *	11,6	11,88
0,0 m						26,68 *	22,01	21,80 *	17,00	18,16 *	13,66	15,67 *	11,85	11,62
- 1,5 m			31,29 *	30,53	25,46 *	21,78	20,88 *	16,79	17,09 *	13,56		15,37 *	12,55	11,14
- 3,0 m	33,04 *	33,04 *	28,04 *	28,04 *	23,16 *	21,87	18,91 *	16,85				14,81 *	13,88	10,43
- 4,5 m	27,13 *	27,13 *	23,42 *	23,42 *	19,41 *	19,41 *	15,18 *	15,18 *				13,70 *	13,70 *	9,41
- 6,0 m			16,64 *	16,64 *	13,05 *	13,05 *						11,34 *	11,34 *	7,98

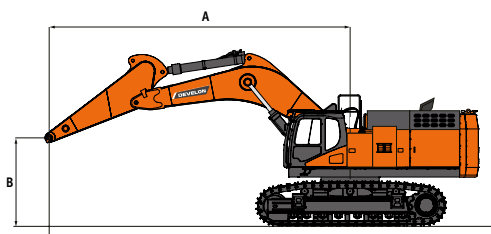

: capacité nominale sur l'avant
 : capacité nominale sur le côté ou sur 360°

1. Les capacités de levage sont calculées selon la norme ISO 10567:2007(E).
2. La charge est appliquée à l'extrémité du balancier.
3. * = les capacités nominales repérées par (*) sont basées sur la capacité hydraulique.
4. Les capacités nominales indiquées ne dépassent pas 75 % de la charge de basculement ou 87 % de la capacité hydraulique.
5. Pour la capacité de levage avec un godet, déduisez le poids réel du godet des valeurs indiquées.
6. Les configurations indiquées ne correspondent pas nécessairement à l'équipement standard de la machine.

DIMENSIONS

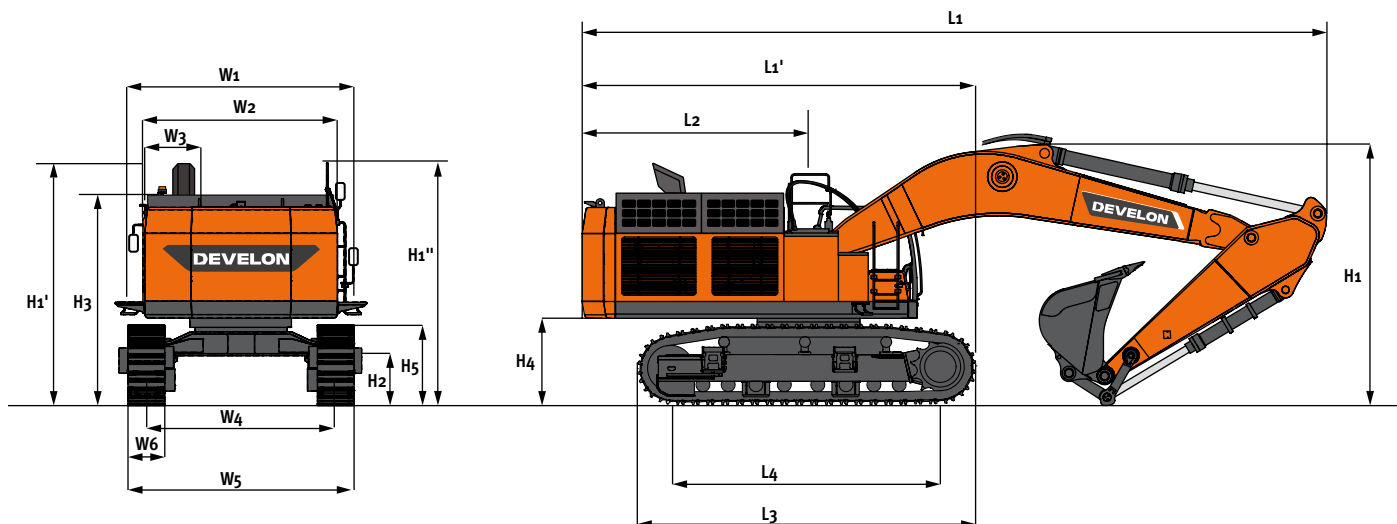

DIMENSIONS

		Unité	Flèche monobloc	
Longueur de flèche		mm	7250	8400
Longueur de balancier		mm	2900	3750
Capacité de godet (SAE)		m³	6,8	5,4
L1	Longueur hors tout	mm	13800	14550
H1	Hauteur hors tout	Flèche	mm	5090
		Flexibles	mm	5150
		Cabine	mm	3615
		Main courante	mm	4175
W1	Largeur hors tout (transport)	mm	3440	
	Rayon d'orientation arrière	mm	4620	
H2	Garde au sol	mm	*860	
L2	Distance à l'extrémité arrière	mm	4565	
W2	Largeur de la tourelle	mm	***3410 / 4450	
W3	Largeur de la cabine	mm	1010	
H3	Hauteur au capot moteur	mm	3785	
H4	Garde au sol sous le contrepoids	mm	*1560 / 1615	
H5	Hauteur aux chenilles	mm	*1350 / 1405	
L3	Longueur hors tout aux chenilles	mm	6341	
L4	Entraxe barbotin / roue folle	mm	5100	
W5	Largeur du châssis inférieur (sans marchepieds)	mm	**3440 / 4200	
	Largeur du châssis inférieur (avec marchepieds)	mm	**3732 / 4492	
W6	Largeur des tuiles	mm	650	
	Hauteur des arêtes	mm	52	

* Sans les arêtes

** Rétracté / étendu

*** Sans / avec passerelles latérales

ENVELOPPE DE TRAVAIL

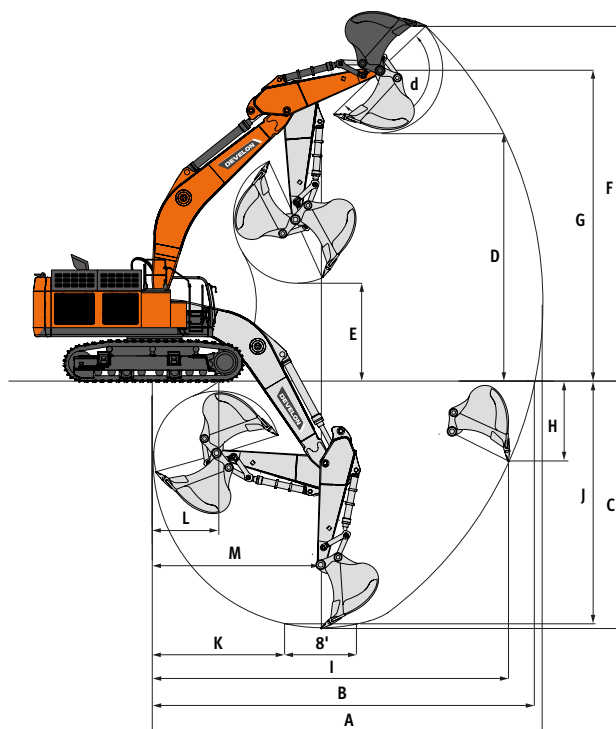

ENVELOPPE DE TRAVAIL

	Unité	Flèche monobloc	
Longueur de flèche	mm	7250	8400
Longueur de balancier	mm	2900	3750
Capacité de godet (SAE)	m³	6,8	5,4
A Portée de fouille max.	mm	12430	14275
B Portée de fouille max. (au sol)	mm	12110	14000
C Profondeur de fouille max.	mm	7260	8795
D Hauteur de déversement max.	mm	8100	9440
E Hauteur de déversement min.	mm	3910	4210
F Hauteur d'attaque max.	mm	12425	13840
G Hauteur max. au pivot de godet	mm	10515	11862
H Profondeur de fouille max. (paroi verticale)	mm	2965	4470
I Rayon max. (paroi verticale)	mm	10995	12265
J Profondeur de fouille max. (fond plat 2440 mm)	mm	7110	8665
K Rayon min. (fond plat 2440 mm)	mm	4410	5290
L Portée de fouille min.	mm	1970	3365
M Rayon d'orientation min.	mm	5345	6295
d Débattement du godet	°	145,3	143,8

FORCES D'ARRACHEMENT (ISO)

	Unité	Flèche monobloc	
Longueur de flèche	mm	7250	8400
Longueur de balancier	mm	2900	3750
Capacité de godet (SAE)	m³	6,8	5,4
GODET	t	42,96	48,2
BALANCIER	t	40,8	36,73

ÉQUIPEMENT STANDARD ET OPTIONS

● Standard ○ Option

Moteur

- Moteur diesel Perkins 2806J à refroidissement liquide, conforme Phase V, avec turbocompresseur à clapet de décharge, refroidisseur air/air de l'air d'admission, traitement de l'échappement par SCR, DOC et DPF

Système hydraulique

- Régénération du débit de flèche et de balancier
- Clapets de sécurité de charge flèche et balancier
- Clapets antirebond d'orientation
- Orifices libres (distributeur)
- Circuits hydrauliques auxiliaires double effet et brise-roche (commandés par pédale ou molette intégrée aux manipulateurs)
- Circuit hydraulique auxiliaire pour accessoire pivotant (Pero)

Cabine et poste de conduite

- Cabine pressurisée et insonorisée, suspendue sur silentblochs CabSus
- Siège entièrement réglable, à suspension pneumatique, avec appuie-tête et accoudoirs réglables
- Climatisation et chauffage
- Face avant entièrement vitrée avec vitre supérieure relevable et vitre inférieure amovible
- Essuie-glace de pare-brise à fonction intermittente
- Visière anti-pluie
- Écran pare-soleil
- Vitre de toit
- Manipulateurs à 3 contacteurs intégrés
- Écran tactile 8" DEVELON Smart Touch regroupant toutes les fonctions
- 4 modes de travail et 4 modes de puissance moteur
- Avertisseur sonore électrique
- Plafonnier
- Porte-gobelet
- Nombreux espaces de rangement (+ porte-document sous le siège)
- Compartiment de rangement (outillage, etc.)
- Compartiment isotherme chaud / froid
- Plancher spacieux, plat et facile à nettoyer
- Démarrage sans clé (Develon Smart Key) + verrouillage / déverrouillage à distance de la porte
- Molette de réglage du régime moteur
- Prise de courant auxiliaire 12 V
- Prise de connexion pour ordinateur portable
- Commande marche / arrêt de l'autoradio à distance
- Autoradio + MP3 stéréo avec streaming Bluetooth
- Essuie-glace de vitre inférieure de pare-brise

Sécurité

- Mains courantes et marchepieds de grande taille
- Passerelles métalliques antidérapantes
- Ceinture de sécurité
- Levier de blocage des fonctions hydrauliques
- Vitres en verre de sécurité
- Marteau brise-vitre pour sortie d'urgence
- Rétroviseurs gauche et droit
- Rétroviseur latéral
- Capot de protection des batteries
- Système de prévention de surchauffe du moteur
- Système d'interdiction de redémarrage du moteur
- Gyrophare
- Système d'avertissement de surcharge
- Ensemble complet de feux LED : 5 feux sur la tourelle, 2 sur la flèche, 6 sur la cabine
- Système de caméras de vision sur 360 ° (AVM)
- Protection FOGS (protection contre la chute d'objets) toit de la cabine (ISO 10262)
- Grilles de pare-brise (vitre supérieure et vitre inférieure)

Autres

- Flèche monobloc 7250 mm – Balancier 2900 mm – Contrepoids 12760 kg
- Système de surveillance télématique DEVELON Fleet Management Web
- Filtre à air à double cartouche sèche avec filtration à 2 étages
- Décanteur
- Filtre à carburant
- Grillage antipoussière de protection du radiateur / du refroidisseur hydraulique
- Mise à l'air libre filtrée du réservoir hydraulique
- Fonction d'autodiagnostic
- Alternateur (24 V, 115 A) - Batteries (2 × 12 V, 200 Ah)
- Système de graissage automatique
- Alarme de déplacement et d'orientation
- Pompe de remplissage de carburant
- Rétroviseur supplémentaire
- Flèche 8400 mm
- Balancier 3750 mm
- Godets Develon : une gamme complète de godets usage normal (GP), usage intensif (HD) et roche
- Circuit hydraulique auxiliaire pour attache rapide
- Filtre supplémentaire dans le circuit de brise-roche
- Cumul du débit des pompes principales
- Pédale de translation rectiligne
- Compresseur pneumatique

Châssis inférieur

- Tendeurs de chenille hydrauliques
- Guides de chenilles
- Maillons de chenille à axes étanches et graissés à vie
- Tuiles de 650 mm à double arête
- Tuiles à double arête : 750 mm, 900 mm

Liste des accessoires

- Godet Develon classe S PLUS (roches tendres), largeur 2420 mm, capacité 6,80 m³, 5 dents SD (applications extrêmes)
- Godet Develon classe S PLUS (roches tendres), largeur 2040 mm, capacité 5,40 m³, 5 dents SD (applications extrêmes)

GESTION DES CHANTIERS

GESTION DE LA PRODUCTIVITÉ

MAINTENANCE PRÉVENTIVE

SERVICE PROACTIF

TENDANCE D'UTILISATION

Total des heures d'utilisation et heures d'utilisation par mode de travail

RENDEMENT ÉNERGÉTIQUE*

Niveau de carburant et consommation

LOCALISATION

GPS et barrière virtuelle

RAPPORTS

Utilisation et condition de la machine

AVERTISSEMENTS ET ALARMES

Détection des dysfonctionnements de la machine, de la déconnexion de l'antenne et du franchissement dans le temps ou l'espace de la barrière virtuelle

GESTION DES HUILES ET DES FILTRES

Entretien préventif par intervalle de remplacement préconisé

TERMINAL TÉLÉMATIQUE

Le terminal est installé dans la machine et connecté à son système électronique pour lire les données.

TÉLÉCOMMUNICATION

Develon fournit un double mode de communication (téléphonie mobile et satellite) pour maximiser la couverture de Develon Fleet Management.

DEVELON FLEET MANAGEMENT WEB

Les utilisateurs peuvent contrôler la machine à partir de Develon Fleet Management Web.

ACCESSOIRES ET OPTIONS

Une large gamme d'accessoires est disponible pour votre pelle Develon. En choisissant nos accessoires, vous êtes assurés d'obtenir des performances maximales de votre pelle et de bénéficier d'une totale tranquillité d'esprit.



GODETS DEVELON CLASSE H (TERRASSEMENT)



GODETS DEVELON CLASSE G (ÉCONOMIE)



GODETS DE NIVELAGE / CURAGE



GODETS DEVELON CLASSE S (ROCHES TENDRES)



ATTACHES RAPIDES À FIXATION SUR AXES



GRAPPINS À COQUILLES DEVELON



GODETS DEVELON CLASSE X (TOUS TYPES DE ROCHE)



BRISE-ROCHES DEVELON HB



GRAPPINS DE TRI DEVELON





www.agfbs.ch / Tel. 055 286 12 86

Powered by Innovation

POUR EN
SAVOIR PLUS :
DX100LC-7



DEVELON

HD Hyundai Infracore Europe s.r.o.
IBC - Pobřežní 620/3, 186 00 Praha 8-Karlín
Czech Republic

©2023 DEVELON D4601062-FR (08-23)

Certaines spécifications ne sont pas des mesures réelles. Elles sont basées sur des calculs techniques. Les spécifications sont données à titre de comparaison uniquement et sont susceptibles d'être modifiées sans préavis.
Les caractéristiques techniques de votre machine Develon peuvent varier en raison de variations normales dans sa conception, sa fabrication, ses conditions d'utilisation et d'autres facteurs.
Les produits Develon présentés en illustration ne sont pas toujours des modèles standard.